

**ПРАВИЛА СОРЕВНОВАНИЙ И СНАРЯЖЕНИЯ
МЕЖДУНАРОДНОЙ АССОЦИАЦИИ ОБОРОННОЙ СТРЕЛЬБЫ ИЗ
ПИСТОЛЕТА.**

Принято 10/26/96, редакция от 03/01/2015.

Версия 1.1

СОДЕРЖАНИЕ:

01 - ОСНОВОПОЛАГАЮЩИЕ ПРИНЦИПЫ IDPA	1.
02 - ПРАВИЛА БЕЗОПАСНОСТИ	3.
03 - ПРАВИЛА СТРЕЛЬБЫ	
04 - ПРАВИЛА ПОДСЧЕТА ОЧКОВ	
05 - ПРАВИЛА НАЛОЖЕНИЯ ШТРАФОВ	
06 - ПРАВИЛА ДИЗАЙНА УПРАЖНЕНИЙ	
07 - ПРАВИЛА ДЛЯ ИНВАЛИДОВ	
08 - ПРАВИЛА ДЛЯ СНАРЯЖЕНИЯ	
09 - КВАЛИФИКАЦИОННЫЕ ПРАВИЛА	
10 - ПРОЦЕСС ПОДАЧИ АПЕЛЛЯЦИЙ	

01 ОСНОВОПОЛАГАЮЩАЯ КОНЦЕПЦИЯ IDPA

Основанная в 1996 году, Международная Ассоциация Оборонной Стрельбы из Пистолета (International Defensive Pistol Association - IDPA) является руководящим органом для соревнований по оборонной стрельбе, ориентированным на пистолетный стрелковый спорт, основанный на имитации сценариев самообороны.

Формат соревнований по IDPA был создан для состязания стрелков любого уровня, с упором на общение и товарищеские отношения. Участие в матчах IDPA требует использования пистолетов, кобур и другого снаряжения, подходящего для скрытого ношения и самообороны. С учетом этого, а также интересов стрелков, основатели IDPA установили требования к экипировке, основанные на общедоступном снаряжении и оружии, дающие возможность стрелкам участвовать в соревнованиях с минимальными затратами.

Сегодня, благодаря дальновидности создателей и готовности помогать своим членам, IDPA – самый быстрорастущий вид спорта в США, с более чем 25 000 членами во всех 50 штатах, свыше 400 присоединившимися клубами, организующими еженедельные и ежемесячные матчи, и зарубежными членами более чем в 50 странах.

Наша главная цель – проверка навыков и способностей человека. Снаряжение, не предназначенное для повседневного скрытого ношения, не разрешено к использованию в этом виде спорта.

1.1 Основные принципы организации

Основные принципы являются руководством для всех членов организации.

- 1.1.1 Продвигать безопасное и эффективное использование оружия и снаряжения, пригодного для скрытого ношения в целях самообороны.
- 1.1.2 Предлагать практический стрелковый спорт, вдохновляющий участников осваивать соответствующие навыки и налаживать контакты с единомышленниками.
- 1.1.3 Обеспечивать единые правила соревнований для всех спортсменов, которые проверяют исключительно их стрелковые навыки и способности, а не снаряжение.
- 1.1.4 Обеспечивать разные классы для разного оружия и классификацию стрелков, чтобы сводить в соответствующие группы оружие со схожими характеристиками и давать возможность соревноваться людям со схожим уровнем навыков.
- 1.1.5 Обеспечивать стрелков практичными и реалистичными упражнениями и проверять стрелковые навыки, которые могут потребоваться для выживания в угрожающих жизни ситуациях.
- 1.1.6 Настоятельно рекомендуем всем членам IDPA поддерживать наших спонсоров при покупке оборудования и аксессуаров. Спонсоры отрасли сыграли важную роль в успехе IDPA на всех уровнях, включая клубный, государственный, региональный, национальный и международный уровни.
- 1.1.7 Создавать и поддерживать инфраструктуру, позволяющую IDPA реагировать на пожелания стрелков. IDPA не может удовлетворить всех желаний, но конструктивные предложения от наших членов, отвечающие принципам организации, всегда приветствуются.

1.2 Принципы оборонной стрельбы IDPA

1.2.1 Основные требования к снаряжению

Допустимое снаряжение должно отвечать следующим критериям:

- A. Пригодно к скрытому ношению: все снаряжение (кроме фонарей) должно быть расположено так, чтобы его не было видно из-под одежды, когда одежда расстегнута, а ваши руки вытянуты в стороны параллельно земле, осмотр производится спереди, сзади и боков (по кругу).
- B. Практично: все снаряжение должно подходить для скрытого ношения в течение дня, и носиться так, как и полагается при повседневном ношении.

1.2.2 Принципы участия

- A. Участники не должны предпринимать попытки обойти правила или получить преимущество на упражнении путем использования несоответствующих устройств, снаряжения или методик.
- B. Участники должны воздерживаться от неспортивного поведения, нечестных поступков и использования не разрешенного снаряжения.
- C. Настоящие правила IDPA не планировались, как исчерпывающее описание всего разрешенного/запрещенного снаряжения и стрелковых методик. Экипировка стрелка и его методы стрельбы должны отвечать базовым принципам IDPA и соответствовать спорту, основанному на сценариях самообороны. Приветствуется использование здравого смысла и базовых принципов IDPA при поиске ответа на вопрос, разрешают ли правила IDPA применение каких-либо устройств, элементов снаряжения или стрелковых методик.
- D. В своей основе IDPA – спорт, основанный на сценариях самообороны. Декорации, используемые для создания стрелковых упражнений (Course of Fire – CoF), могут быть не слишком исчерпывающими, однако они представляют собой здания, стены, окна, дверные проемы и т.д. Упражнение (CoF) должно указывать на возможные стрелковые позиции. Декорации должны быть определены в описании упражнения (CoF).
- E. Индивидуальная репетиция прохождения упражнения, включая имитацию прицеливания и стрельбы только с помощью рук, недопустима в границах упражнения.
- F. Стрельба из-за укрытия – базовая предпосылка IDPA. Стрелки должны использовать все доступные укрытия на упражнении.
- G. IDPA – стрелковый спорт, основанный на скрытом ношении. Все упражнения стреляются с использованием одежды, скрывающей снаряжение, если не предписано обратное.
- H. В течение одного соревнования стрелок должен пользоваться одним и тем же оружием, если только оно не выйдет из строя и восстановление работоспособности оружия на месте окажется невозможным.
- I. Перестрел упражнения разрешены в случае неисправности оборудования упражнения или помех со стороны судьи.
- J. Официальный язык IDPA – английский. Команды на огневом рубеже во всех матчах, вне зависимости от местоположения и национальности участников, должны подаваться на английском. Правила на английском языке имеют приоритет.

1.2.3 Принципы построения упражнений

- A. Принцип, критически важный в плане долговременной популярности данной стрелковой дисциплины, заключается в том, что задачи, решаемые стрелком, должны отвечать принципам самообороны. Основатели IDPA пришли к соглашению об этом при формулировании структуры принципов и рекомендаций IDPA. IDPA должна способствовать распространению умений обращения с оружием и проверять навыки человека, которые могут понадобиться в случае нападения при условии скрытого ношения оружия. Такие требования как использование укрытий при обстреле мишеней, перезарядка за укрытием, ограничение количества выстрелов в упражнении, основаны именно на этом.

- «Этап» (String of Fire) - часть упражнения (CoF), начинающийся со стартового сигнала, и оканчивающийся последним выстрелом. Упражнение может содержать более чем один Этап.
 - «Укрытие» - позиция, на которой стрелок может обстреливать мишени, частично скрывшись за каким-либо объектом, например, стеной.
- V. Упражнение должно проверять стрелковые навыки спортсмена. Для инвалидов должны быть сделаны послабления. Директор матча всегда должен стараться сделать упражнения доступными для всех стрелков.
- C. Основная цель IDPA – постоянное развитие безопасных, здоровых и общепризнанных навыков обращения с оружием.
- D. Правила IDPA действуют в равной степени для всех стрелков IDPA.

2 ПРАВИЛА БЕЗОПАСНОСТИ

2.1 Четыре основных правила безопасности (Cooper's Four Basic Rules)

Четыре основных правила безопасного обращения с оружием полковника Джеффа Купера появляются на первых страницах книг, упоминаются в начале видео и тренировочных курсов более 30 лет подряд. Они проверены временем и, хотя они не являются правилами безопасности, принятыми в IDPA, они служат основой для этих правил, приведенных далее.

- Всегда относитесь к оружию как к заряженному.
- Никогда не направляйте оружие туда, куда не хотите стрелять.
- Держите ваш палец вне спускового крючка, пока оружие не направлено на цель.
- Определите вашу мишень, а также то, что находится за ней.

Правила безопасности ниже служат краеугольным камнем для каждого стрелка IDPA, включая судей (Safety Officers - SO), директоров матчей (Match Directors- MDs) и региональных координаторов (Area Coordinators-ACs), и выполняются ими неукоснительно, так что наши мероприятия безопасны и привлекательны для самого широкого круга участников. Эти правила должны применяться для всех мероприятий IDPA.

2.2 Небезопасное обращение с оружием

Небезопасное обращение с оружием приводит к немедленной дисквалификации (DQ) с матча IDPA. Список (незакрытый) примеров небезопасного обращения приводится ниже.

- A. Угроза оружием любому лицу, включая себя. Это включает пронос заряженного или незаряженного оружия через себя или кого-либо другого. Пронос представляет собой направление дульного среза оружия (заряженного или незаряженного) на любую часть тела человека или пересечение ее дульным срезом.

Исключение: комбинация некоторых типов телосложения вкуче с определенными типами кобур делает невозможным помещение пистолета в кобуру или извлечение его оттуда без проноса оружия через нижнюю часть тела стрелка. При этом не назначается дисквалификация стрелку за пронос оружия через часть тела расположенную ниже ремня при извлечении/помещении в кобуру, при условии, что палец ясно виден вне рамки спускового крючка. Однако, с момента, как дульный срез оружия при выхватывании покинул пределы кобуры, пронос его через любую часть тела приводит к дисквалификации.

Пример: пронос оружия через ногу при старте из положения сидя является поводом для дисквалификации.

- B. Направление дульного среза за пределы обозначенных «углов безопасности», или за пределы 180-градусной угла безопасности, если используется.
- C. Выстрел во что-то другое кроме мишени или активатора.
- D. Выстрел из оружия:
 - a. в кобуре.
 - b. в землю позади стрелка.
 - c. в землю перед стрелком на расстоянии ближе двух ярдов (1.8 м) от стрелка, за исключением случаев стрельбы по низко расположенным целям в пределах двух ярдов.
 - d. над пулезащитным валом.
 - e. во время выполнения команд «Зарядить - Приготовиться», «Разрядить – Показать», перезарядки или ликвидации неисправностей оружия.
 - f. до стартового сигнала.
 - g. при перемещении оружия из руки в руку.
 - h. при манипуляциях с оружием за пределами огневого рубежа.
- E. Извлечение оружия из кобуры, **за исключением:**
 - a. соответствующей команды судьи.
 - b. во время поражения мишеней в процессе прохождения упражнения под надзором судьи.
 - c. в обозначенной зоне безопасности.
- F. Направление ствола над пулезащитным валом во время команды «контрольный спуск» процедуры разрядки и демонстрации разряженного оружия.
- G. Выхватывание оружия в момент, когда стрелок стоит спиной к огневому рубежу.

2.3 Падение оружия

2.3.1 Падение заряженного или разряженного оружия во время команды «Зарядить - Приготовиться», выполнения упражнения, перезарядки или устранения неисправностей, команды «Разрядить - Показать» приводит к дисквалификации с матча. Если стрелок роняет оружие, судья немедленно подает команду «Стоп». Судья должен поднять упавшее оружие, привести его в безопасное и разряженное состояние, прежде чем вернуть его стрелку. Стрелок должен быть дисквалифицирован с матча.

2.3.2 Если стрелок выронит заряженное или разряженное оружие, или вызовет его падение в пределах границ упражнения, стрелок дисквалифицируется с матча.

2.3.3 Падение незаряженного оружия за пределами границ упражнения находится вне компетенций IDPA и регулируется правилами стрелкового клуба.

2.4 Защита зрения и слуха

2.4.1 Защита слуха и зрения должна быть использована всеми присутствующими на стрелковом мероприятии IDPA. Ответственность за надежную и исправную защиту слуха и зрения полностью лежит на стрелках и зрителях. IDPA рекомендует защиту слуха с рейтингом NRR минимум 21 дБ и защиту зрения на уровне не ниже стандартов ANSI Z87.1 с боковыми щитками.

2.4.2 Судья должен остановить стрелка, который начал упражнение без надлежащей защиты зрения или слуха, и назначить перестрел. Если стрелок обнаружил отсутствующую или сдвинувшуюся защиту зрения или слуха прежде судьи, и остановился, ему также должен быть назначен перестрел.

2.4.3 Стрелок, намеренно сдвигающий или теряющий защиту зрения и слуха в процессе выполнения упражнения, должен быть дисквалифицирован за неспортивное поведение.

2.5 Исправность оружия

Оружие, используемое на соревновании, должно быть исправным и безопасным. Ответственность за это целиком лежит на стрелках. Директор матча должен потребовать от стрелка убрать любое оружие или боеприпасы, признанные небезопасными. Если в ходе соревнования оружие не может быть заряжено или разряжено из-за неисправности, стрелок должен оповестить судью, который должен предпринять те действия, который он полагает самыми безопасными.

2.6 Пальцы

Пальцы стрелка должны быть четко и ясно видны вне рамки спускового крючка в процессе зарядки, разрядки, выхватывания, помещения в кобуру, движения (исключая стрельбу по мишеням в движении) и устранения неисправностей.

А. Первое нарушение влечет за собой процедурный штраф.

В. Второе нарушение приводит к дисквалификации с матча.

С. Каждое подобное нарушение должно фиксироваться в листе результатов стрелка для возможности их отслеживания.

2.7 Условия ношения оружия

Нормальным положением пистолета (револьвера) вне упражнения является нахождение в кобуре в разряженном виде, со спущенным курком/ударником, извлеченным магазином или пустым барабаном. Магазины и приспособления для быстрой зарядки барабана можно перезаряжать вне огневого рубежа, но оружие стрелка может заряжаться или разряжаться только под контролем судьи (См. далее правило о «холодных» и «горячих» стрельбищах).

2.8 Стартовое положение

Все упражнения должны начинаться с пистолетом в кобуре, предохранитель включен согласно требованиям класса оружия, руки свободны от снаряжения (включая полы маскирующей оружие одежды) – если другое положение оружия не оговаривается в описании упражнения (на столе, в ящике, в упаковке, сумке, в руке и др.).

2.9 Угол безопасности

В IDPA используются три типа индикаторов угла безопасности, ограничивающих зоны, в пределах которых допустимо направление ствола оружия. Письменное описание упражнения должно пояснять, какой тип (какие два типа) используются в данном соревновании. Один или оба типа могут быть использованы в одном упражнении, но, если на упражнении не стоит маркеров угла безопасности, по умолчанию действует правило 180 градусов.

- А. Маркеры угла безопасности: это маркер является четко видимой меткой, например, дорожным конусом или воткнутым в землю шестом с флагом или маркерной лентой яркого цвета.



- В. 180-ти градусная плоскость: это воображаемая вертикальная плоскость, проходящая через центр тела стрелка, перпендикулярная к центральной линии огневого рубежа, движущаяся вместе со стрелком, когда тот перемещается по упражнению.

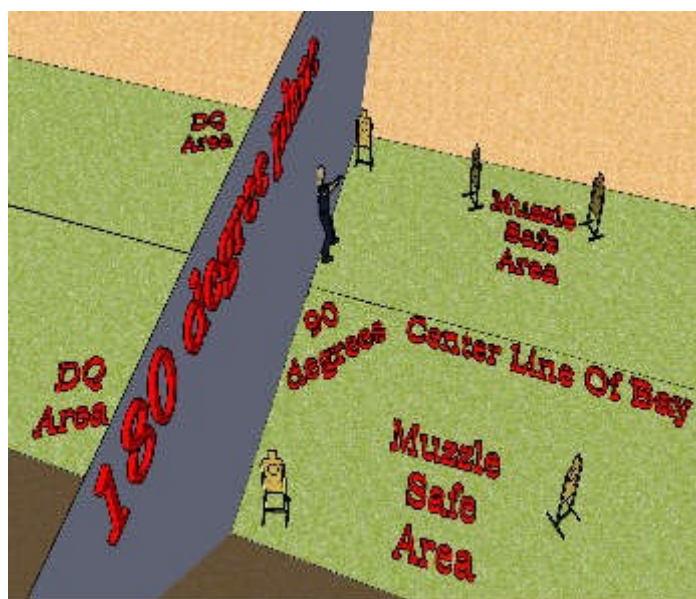

Если стрелок стоит, развернувшись в направлении огневого рубежа, нарушение правила 180-ти градусов при выхватывании/помещении оружия в кобуру, в которой ствол оружия смотрит назад, не влечет наказания.

Если ствол оружия стрелка смотрит за пределы маркеров угла безопасности, стрелок должен быть дисквалифицирован с матча. Ему подается команда «Стоп», по которой он должен немедленно поместить палец вне скобы спускового крючка (ясным и очевидным для наблюдателя образом) и ждать дальнейших инструкций от судьи.

- С. Зоны, недопустимые для направления ствола

Зоны, недопустимые для направления ствола должны быть отмечены на дверях, которые стрелок открывает в процессе выполнения упражнения. Эти зоны обозначают области, направления ствола в которые следует

избегать, и должны представлять собой квадраты размером не менее 15 см. Если ствол оружия стрелка направляется в эту зону, когда стрелок касается дверной ручки, стрелок должен быть дисквалифицирован.



2.10 Зоны безопасности

Зоны безопасности должны быть организованы на любых местных и санкционированных IDPA матчах, в удобных местах и в количестве, адекватном числу ожидаемых стрелков. Зоны безопасности определяются как специально обозначенные зоны, где действуют следующие правила:

- A.** Каждая зона безопасности должна быть ясно обозначена надписью, и включать стол, безопасное направление, в котором можно проводить манипуляции с оружием, и четко обозначенные границы.
- B.** С незаряженным оружием в зоне безопасности можно работать в любой момент. Она используется также для расчехления оружия, помещения его обратно в чехлы, помещения оружия в кобуру, вынимания и выхватывания оружия из кобуры, холощения и подгонки снаряжения.
- C.** Зона безопасности также может использоваться для осмотра, разборки, чистки, починки и обслуживания оружия, магазинов или связанного со всем этим снаряжения.
- D.** Ствол оружия должен быть направлен в безопасном направлении.
- E.** Манипуляции с боеприпасами, заряженными магазинами, осечными патронами, холостыми и тренировочными патронами, имитационными патронами, а также заряженным оружием в зоне безопасности запрещены.
- F.** Зона безопасности также может быть использована под наблюдением судьи для приведения в безопасное состояние заклинившего оружия, в котором есть патроны.
- G.** Тренировка перезарядки в зоне безопасности запрещена. Пустой магазин можно вставлять в оружие для проверки его работы или для спуска курка (если для этого нужен магазин), но упражнения на перезарядку запрещены.

Нарушение любого из этих подпунктов приведет к дисквалификации матча.

2.11 «Горячие» и «холодные» стрельбища

2.11 Принципы «горячего» и «холодного» стрельбища

Вопрос, является ли стрельбище «горячим» или «холодным», регулируется правилами клуба, где проводится соревнование. Этот вопрос лежит за пределами контроля IDPA. Матчи, санкционированные IDPA, должны проводиться на «холодных» стрельбищах, но на них при желании могут быть организованы «горячие» зоны.

2.11.1 «Холодное стрельбище»

«Холодное стрельбище» предписывает, что любое оружие должно быть разряжено, кроме случаев, когда оно находится под прямым надзором судьи (Safety Officer).

2.11.2 «Холодное стрельбище» с «горячими» зонами

«Холодное стрельбище» с «горячими» зонами не позволяет находиться с заряженным оружием в кобуре вне пределов «горячих» стрелковых зон. В пределах «горячих» стрелковых зон, по указанию и под надзором судьи, разрешено ношение заряженного оружия в кобурах. Манипуляции с заряженным оружием возможны только на огневом рубеже по команде и под надзором судьи.

Под руководством и согласно командам судьи, весь стрелковый сквод выстраивается в линию в «горячей» стрелковой зоне лицом к огневому рубежу и выполняет команду «Зарядить, приготовиться» коллективно.

Границы «горячей» зоны должны быть обозначены так же, как и границы зоны безопасности. Манипуляции с боеприпасами и заряженным оружием не допускаются. Процедура разрядки оружия и выхода за пределы «горячей» зоны устанавливается старшим судьей и разъясняется всем участникам на брифинге. Если стрелок хочет покинуть зону, он вызывает судью для безопасного разряжения оружия перед уходом.

Если стрелок по любой причине не хочет заряжаться вместе с группой, он не наказывается.

2.11.3 «Горячее стрельбище»

«Горячее стрельбище» - стрельбище, где любой стрелок может носить заряженное оружие в любое время. Любые манипуляции с заряженным или незаряженным оружием должны производиться только на огневом рубеже под непосредственным надзором судьи.

2.12 Команды на огневом рубеже

Большая часть команд на огневом рубеже подается судьей стрелку для обеспечения безопасности, оставшаяся часть предназначена для управления прохождением упражнения.

Чтобы обеспечить стрелку возможность соревноваться в любой стране мира, слыша одинаковые команды, команды IDPA отдаются исключительно на английском, официальном языке IDPA. Необходимо использовать эти команды в точности как описано ниже, местные вариации недопустимы.

Полный список команд IDPA, подаваемых на огневом рубеже, приводится далее:

2.12.1 Range Is Hot - Eyes & Ears («Под огнем – Глаза и уши!»)

Это первая команда, подаваемая любому стрелку, выходящему на упражнение. Она означает начало упражнения. Стрелок обязан убедиться, что его защита глаз и слуха на месте. Команда также уведомляет любого в стрелковой зоне о необходимости проверить собственную защиту зрения и слуха.

2.12.2 Load and Make Ready («Зарядить – приготовиться!»)

Если стрелок имеет надлежащую защиту зрения и слуха, судья командует «Load and Make Ready!» («Зарядить – приготовиться!»). Стрелок, получив команду, должен подготовить оружие и магазины согласно стартовому положению упражнения. Обычно это означает зарядить оружие и убрать его в кобуру, но может также включать другие варианты заряжания или расположения снаряжения. После этого стрелок занимает стартовое положение, требуемое для упражнения. Если оружие стрелка на старте не должно быть заряжено, используется команда «Make Ready!» («Приготовиться!»)

2.12.3 Are You Ready? («Стрелок готов?»)

После команды «Load and Make Ready!» судья спрашивает стрелка «Are You Ready?» («Стрелок готов?»). Если готов, стрелок должен ответить словами, или очевидным кивком головы, но может также просто остаться в положении готовности. Если ответа от стрелка нет в течение 3 секунд, стрелок считается готовым.

Если стрелок не готов, когда задается этот вопрос, стрелок должен ответить «не готов».

Если стрелок все еще не готов и далее, он должен сделать шаг назад от стартовой позиции. По готовности стрелок снова занимает стартовую позицию, и вопрос «Are You Ready?» задается снова.

Ожидается, что стрелок будет готов в течение 15 секунд после этого вопроса. Если стрелок не готов и ему нужно более 15 секунд для приведения себя в готовность, стрелку сообщается, что у него есть примерно 15 секунд для подготовки. Если стрелок все еще не готов по окончании этого периода, он получает процедурный штраф и ставится в конец очереди стрелков.

2.12.4 Standby («Внимание!»)

Команда дается после того, как стрелок готов. За ней должен следовать (в интервале 1-4 секунд) стартовый сигнал. Стрелок не должен перемещаться или менять позицию между командой Standby («Внимание!») и стартовым сигналом, если этого не требует брифинг упражнения.

2.12.5 Finger («Палец!»)

Команда подается, если палец стрелка не находится четко и ясно вне рамки спускового крючка в ситуациях, требующих этого и описанных ранее.

2.12.6 Muzzle («Угол!»)

Команда подается, если ствол стрелка направлен рядом с маркером безопасного угла. Стрелок должен исправить ошибку и продолжить упражнение. О маркерах безопасного угла см. выше.

2.12.7 Укрытие (Cover!)

Эта команда подается, если стрелок не использует правильно положение за укрытием. См. Правило ... правильное использование укрытия.

2.12.8 Stop («Стоп!»)

Команда подается, когда происходит что-то небезопасное, или такие события вот-вот произойдут, или что-то не так на упражнении. По этой команде стрелок должен немедленно прекратить любое движение, переместить палец четко и ясно вне рамки спускового крючка и ожидать дальнейших инструкций. Нарушение этих требований ведет к дисквалификации с матча.

2.12.8 If Finished, Unload and Show Clear («Если закончил, разрядить, показать!»)

Команда подается, когда стрелок с очевидностью закончил упражнение. Если стрелок закончил, оружие должно быть полностью разряжено и патронник/барабан без патронов должен быть предъявлен судьбе. Если стрелок не закончил, он должен завершить упражнение и команда должна быть повторена.

2.12.9 If Clear, Slide Forward or Close Cylinder («Если разряжено, закрыть затвор или барабан»)

После того, как судья проверил патронник/барабан на предмет патронов, подается данная команда и стрелок следует этому предписанию.

2.12.10 Pull the Trigger («Контрольный спуск»)

Стрелок должен направить ствол оружия в пулезащитный вал и нажать на спуск для полной уверенности, что патронник пуст. Если оружие выстрелит, стрелок должен быть дисквалифицирован с матча. Данное требование действует также для оружия с рычагом безопасного спуска или разъединителем, срабатывающим при отсутствии магазина. Для оружия последнего типа необходимо вставить пустой или фальш-магазин прежде, чем спуск будет нажат, а затем вынуть его обратно. Команда не подается для револьверов.

2.12.11 Holster («В кобуру!»)

Стрелок должен безопасно поместить оружие в кобуру.

2.12.12 Range is Clear («Отбой!»)

Команда показывает всем на упражнении, что огневой рубеж чист. Команда заканчивает упражнение и запускает процедуру подсчета очков и восстановления упражнения.

2.13 Правила безопасности клуба

Клубы и стрельбища, проводящие IDPA-матчи, могут иметь дополнительные или более строгие требования безопасности. Эти требования должны быть согласованы с директором матча и персоналом, чтобы они не противоречили и не мешали Целям и Принципам IDPA, а управление матчем соответствовало правилам безопасности IDPA. Все дополнительные требования и ограничения должны быть опубликованы в анонсе санкционированного матча и быть размещены на самом матче в месте, доступном для всех стрелков.

2.14 Стальные мишени

Стальные мишени должны поражаться с дистанции 10 ярдов (9,1 м) и более. Стрельба по стальным мишеням с меньшей дистанции означает дисквалификацию стрелка.

2.15 Общие принципы использования оборудования

Директор матча должен приложить все усилия, чтобы удостовериться в том, что все предметы, используемые в матче IDPA, находятся в рабочем состоянии и безопасны в использовании.

Это включает в себя любое постоянное оборудование на стрелковом рубеже, сами рубежи, пулезащитные валы, декорации, неподвижные и подвижные мишени, стойки для мишеней, двери, стены, бочки, столы, активаторы и т.д.

3 ПРАВИЛА СОРЕВНОВАНИЙ

3.1 Маскирующая одежда

Одежда, маскирующая оружие и снаряжение, требуется для любых упражнений, если другое не прописано в брифинге. Сюда относятся стандартные упражнения и упражнения с ограниченным счетом.

Полиция и военнослужащие могут использовать служебное снаряжение для матчей первого уровня. См. определение служебного снаряжения в разделе снаряжения. Использование служебного снаряжения исключает применение маскирующей одежды.

3.2 Обстрел мишеней

3.2.1 Все мишени должны обстреливаться в тактическом приоритете, включая мишени на «открытом пространстве».

3.2.2 Тактический приоритет - это порядок обстрела мишеней, при котором мишени обстреливаются в порядке представляемой ими угрозы. Угроза зависит от расстояния видимой мишени до стрелка. Мишени считаются равными по уровню угрозы, если разница в расстоянии от них до стрелка менее 2 ярдов (1,8 м).

3.2.3 Если несколько мишеней видны одновременно, мишени обстреливаются от ближней к дальней кроме случаев, когда они считаются равными по уровню угрозы.

3.2.4 Если мишени скрыты укрытиями, они обстреливаются по мере видимости из-за угла укрытия (при нарезке пирога).

3.2.5. Тактическая последовательность – Метод поражения мишеней. Мишени считаются равной угрозой, если они находятся на расстоянии двух (2) ярдов (1,8 метра) или менее друг от друга относительно стрелка. Исходя из тактической последовательности, каждая мишень поражается одним выстрелом перед тем, как быть пораженной еще раз. Если имеется три (3) мишени, в которые нужно попасть дважды, то каждая мишень сначала поражается одним выстрелом, а затем по ним проводится повторный выстрел в любом порядке (1-1-2-1-1).

Тактическая последовательность не может использоваться для мишеней, находящихся на расстоянии более десяти (10) ярдов (9,1 метра) от стрелка. Тактическая последовательность не может сочетаться с тактическим приоритетом (от ближней к дальней или из-за укрытия) по одним и тем же мишеням. Тактическая последовательность требуется только в том случае, если она указана в описании этапа.

3.2.5.1 Компенсационные выстрелы во время тактической последовательности должны производиться после того, как каждая мишень была обстреляна хотя бы одним выстрелом.

3.2.5.2 Неиспользование тактической последовательности, если она указана, влечет за собой один процедурный (в случае получения значительного преимущества – Строгий процедурный) штраф за каждую группу мишеней и не может быть отменен путем исправления ошибки в последовательности.

3.2.6 Мишень считается обстрелянной, если:

- A.** Для картонной мишени – если по ней сделано требуемое количество выстрелов.
- B.** Для некоторых картонных мишеней условия упражнения могут требовать отдельных выстрелов в голову и (или) центр в порядке и количестве, определяемом условиями упражнения. Ошибка в обстреле одной или нескольких мишеней в требуемом порядке «центр» - «голова» карается одним процедурным штрафом за каждую мишень, на которой нарушен порядок обстрела.
- C.** Падающие мишени считаются обстрелянными, если по ним сделан минимум один выстрел, вне зависимости от их реакции. В случаях, если стрелок не продолжил обстрел мишени до момента ее реакции или, если стрелок потребовал проверки калибровки такой мишени, и она подтвердила свою работоспособность, к стрелку применяются все соответствующие штрафы за не поражение.
- D.** Картонные мишени со стальным активатором за ними считаются обстрелянными, если по «картону» сделано требуемое брифингом число выстрелов.

3.2.7 Если активатор открывает мишень равного или большего тактического приоритета, стрелок может прервать поражение текущей картонной мишени для обстрела новой цели без отступления.

3.2.8 Штрафы за не обстрел мишеней не налагаются в следующих случаях:

- A.** Стрелок не наказывается, если он не сделал требуемого числа выстрелов по исчезающей мишени.
- B.** При обстреле группы мишеней с одинаковым приоритетом стрелок не наказывается за выбор собственного порядка их обстрела.
- C.** Мишени можно достреливать с других стрелковых позиций, если при этом ствол оружия стрелка не нарушает угол безопасности.

3.3 Ознакомление

3.3.1 Перед выполнением упражнения судья должен провести групповое ознакомление с ним. Во время ознакомления судья должен рассказать стрелкам про декорации, стрелковые позиции за укрытием и штрафные линии на упражнении. Во время группового прохождения судья также объясняет стрелкам специальные условия прохождения упражнения. Каждому стрелку должно быть позволено увидеть любую мишень с любой стрелковой позиции, включая позиции стрельбы с колена или лежа.

3.3.2 Индивидуальное ознакомление с упражнением запрещено. Индивидуальное ознакомление включает в себя прохождение стрелкового маршрута, занятие стрелковых позиций с целью оценки укрытия и обстрела поражения цели и так далее.

3.3.3 Имитация удержания оружия руками или предварительное прицеливание в пределах упражнения запрещены. Под имитацией удержания оружия руками имеется в виду использование вытянутой перед собой руки(рук) или указательного пальца. Предварительное прицеливание означает извлечение из кобуры заряженного или разряженного оружия и прицеливание в направлении мишеней до момента стартового сигнала.

3.3.4 Границы упражнения обозначают зону, где действуют правила об индивидуальном ознакомлении, имитации удержания оружия руками или предварительном прицеливании.

3.4 Перезарядка

3.4.1 Экстренная перезарядка, когда магазин/барабан и патронник оружия пустые, является предпочтительной перезарядкой на соревнованиях IDPA.

Существует только два утвержденных IDPA вида перезарядки:

3.4.1.1 Экстренная перезарядка (Emergency Reload)

Когда магазин/барабан и патронник оружия пустые.

3.4.1.2 Перезарядка заряженного оружия (такие как тактическая перезарядка и перезарядка с сохранением (Tactical Reload or Reload with Retention))

Перезарядка заряженного оружия – перезарядка, когда оружие частично заряжено, сохраняя все патроны, извлеченные из оружия, и/или магазин, извлеченный из оружия, даже если магазин пуст.

3.4.2 Стрелок начинает перезарядку, выполняя одно из следующих действий:

- A. Доставание магазина/спидлоадера/мунклипа из подсумка, кармана или пояса.
- B. Нажатие на кнопку выброса магазина на полуавтоматическом пистолете (о чем свидетельствует магазин, выпадающий из рукояти).
- C. Открытие барабана револьвера.

3.4.3 Оружие считается заряженным, когда в него вставлен магазин и затвор вернулся на место, или барабан револьвера закрыт. Оружие должно при этом содержать минимум 1 патрон в патроннике, магазине или барабане.

3.4.4 Если стрелок снял затвор с затворной задержки или передернул его до покидания своей позиции за укрытием, но затвор не вернулся в крайнее переднее положение, это считается неисправностью и не карается штрафами.

3.4.5 Оружие считается разряженным при отсутствии патронов в магазине и патроннике пистолета или в барабане револьвера.

3.4.6 Стрелки не должны перезаряжаться, если в патроннике, магазине или барабане остаются патроны, и если это приведет к потере стрелком магазина, или отдельных патронов. Намеренная перезарядка с оставлением патронов в магазине и выбросом такого магазина, известна как «скоростная перезарядка». Однако такая скоростная перезарядка (приведшая к тому, что магазин, или отдельные патроны оставляются стрелком) считается нарушением правил и карается процедурным штрафом.

3.4.7 Падение снаряженного патронами магазина/спидлоадера/мун-клипа не влечет наложение процедурного штрафа, если стрелок безопасно поднимет упавший магазин или мун-клип и сохранит его по правилам до осуществления последнего выстрела в этой стрелковой позиции.

3.4.8 При устранении неисправностей магазин/спидлоадер/мунклип и отдельные патроны, которые могли вызвать неисправность, могут стрелком не сохраняться и их оставление не влечет за собой штрафов.

3.4.9 Стрелок не имеет права доставать после стартового сигнала магазин/спидлоадер/мунклип и класть его на стол, на пол или удерживать его в руке с целью более позднего применения в ходе упражнения. Однако, описание упражнения может содержать начальное положение магазинов/спидлоадеров/мунклипов перед стартовым сигналом для всех стрелков. Оружие перед моментом старта должно быть в положении готовности согласно его классу и конструкции.

3.4.10 Оружие и магазины должны быть всегда снаряжены количеством патронов согласно классу оружия стрелка, если иное не установлено брифингом на упражнении.

3.4.11 Оружие и магазины, произведенные таким образом, что не могут вместить количество патронов согласно классу оружия стрелка, могут быть использованы, если они снаряжены до максимальной вместимости и соответствуют остальным критериям класса оружия.

3.5 Укрытия и покрытия

3.5.1 Укрытиями называются барьеры, присутствующие между стрелком и обстреливаемыми мишенями. Типичными примерами являются стены, бочки, баррикады и др.

3.5.2 Если укрытие присутствует на упражнении, оно должно быть использовано при поражении мишеней, кроме случаев нахождения стрелка в открытой позиции, в которой мишени и должны поражаться. Стрелки не могут пересекать или входить в любые открытые пространства (двери, открытые места и т.д.), не обстреливая сначала все видимые из этой позиции мишени.

3.5.3 На упражнениях могут быть одна или несколько следующих ситуаций с укрытиями:

A. Укрытий нет и, таким образом, перезарядка и стрельба до 18 выстрелов в упражнении разрешена на открытой позиции.

B. Стрелок обстреливает все мишени из-за укрытия.

C. На упражнении с укрытиями до 6 выстрелов могут быть сделаны в открытой позиции, пока стрелок неподвижен или движется к первому укрытию.

D. При движении между двумя укрытиями, до 6 выстрелов могут быть сделаны по «обнаруженным» или «неожиданным» мишеням, ранее скрытыми за видимыми барьерами или открывающимся при активации.

3.5.4 Для вертикальных укрытий во время стрельбы, перезарядки или устранения задержек, стрелок должен оставаться за укрытием, не пересекая штрафную линию. .

Более 50% туловища стрелка должно быть за укрытием при ведении огня по цели или при перезарядке. При наличии низкого укрытия одно колено должно быть на земле, при вертикальном укрытии (например, стена, препятствие), 100% ног и стоп стрелка должно быть в укрытии.

Основное правило выступления заключается в том, что стрелку необходимо выдаваться все больше из-за укрытия, чтобы поразить следующую цель. Расстояние между целями определяет, на сколько стрелку нужно высунуться, чтобы поразить цели. Стрелок, который поразил более одной мишени, не меняя положения, неправильно использовал укрытие.

Для комбинации низкого и вертикального покрытия, например бочка (ствол дерева), ноги и ступни стрелка должны находиться за укрытием и не менее 50% верхней части туловища стрелка должно быть за укрытием; тем не менее, допускается одновременное частичное обнажение верхней части тела стрелка над укрытием и вокруг него, если соблюдены вышеуказанные требования к укрытию.

По возможности, Судья стоит позади участника (после извлечения оружия), чтобы определить, укрыто ли 50% туловища. Однако, в большинстве случаев, судья может занять такое положение, чтобы видеть оружие стрелка и положение относительно мишеней. Судья, увидев, что стрелок неправильно использует укрытие, должен дать команду «УКРЫТИЕ». Стрелок должен немедленно исправить свое положение. Некоторые стрелки слишком быстро поражают цели, чтобы судья успел предупредить стрелка о неправильном использовании укрытия. По этой причине, если судье не хватило времени или возможности крикнуть «УКРЫТИЕ» прежде, чем стрелок начал поражать мишени, неправильно используя укрытие, на стрелка налагается процедурный штраф.

Перезарядка должна производиться в укрытии (при наличии такого) и должна быть завершена до выхода из укрытия. Считается, что стрелок перезарядил оружие и может начать движение из укрытия, ТОЛЬКО когда полный магазин ПОЛНОСТЬЮ ВСТАВЛЕН а затвор полностью переведен в боевое положение или барабан револьвера закрыт. Стрелки не могут перемещаться от одной позиции к другой с разряженным оружием. Перезарядка должна осуществляться в укрытии, однако это не означает, что стрелок должен полностью скрыться за укрытием для перезарядки перед тем как начать стрельбу по следующей мишени. Стрелок может наблюдать за своим обстрелянным сектором, пока считается, что он в укрытии и его туловище скрыто от следующей «опасной» мишени.

3.5.5 Во время поражения мишеней из окна, стрелок должен поражать мишени, используя тактический приоритет согласно этой позиции.

3.5.6 Укрытия во время перезарядки.

A. Если у стрелка заканчиваются патроны во время стрельбы на открытой позиции, стрелок может осуществить перезарядку в открытой позиции и продолжать стрельбу, если это необходимо, или двигаться к следующей стрелковой позиции.

B. В упражнениях с укрытием стрелок может осуществлять перезарядку, стоя на месте или в движении в любое время, при условии, что во время выполнения перезарядки он не виден мишеням, которые не полностью обстреляны.

3.6.2 Если стрелок поразил не все «открытые» мишени до того, как кончились патроны, процедурный штраф не должен начисляться за необстрел мишеней в соответствии с описанием CoF.

3.6.2.1 Если стрелок перезаряжается, при наличии патронов, и продолжает поражать или повторно поражать мишени при переходе к следующей позиции для стрельбы, за каждый произведенный выстрел будет начисляться процедурный штраф.

3.6.2.2 Если стрелок может правильно завершить поражение или повторное поражение любых оставшихся «открытых» мишеней со следующей стрелковой позиции, стрелок может сделать это без процедурных штрафов. Если стрелок не может правильно завершить поражение или повторное поражение в оставшиеся «открытые» мишени со следующей стрелковой позиции, стрелку должны быть назначены штрафы (процедурный, FTN, если это применимо), за все непораженные или частично пораженные «открытые» мишени.

3.6.2.3 Если в CoF не указана «следующая стрелковая позиция», а например, поразить мишени «в движении» и они являются конечными мишенями в упражнении, перезарядка «на открытом месте» не разрешается, и стрелку присваиваются потери и штрафы FTN, если применимо, для любых необстрелянных «в движении» мишеней.

3.6.2.4 У стрелка есть возможность вернуться в укрытие для перезарядки, если это возможно и безопасно. После перезарядки за укрытием стрелок может поразить или повторно поразить «открытые» цели.

Линия укрытия проходит назад от центра зоны -0 «тела» мишени до точки физического укрытия вверх и до границы упражнения. Если вся зона -0 «тела» мишени не видна стрелку, линия укрытия проходит назад от центра видимой зоны -0.

Стрелок ни в коем случае не должен стоять прямо в окне или порту, чтобы вести огонь по мишеням. Стрелки должны «нарезать пирог» по краю окна или порта. Часть тела стрелка над и под окном или портом не имеют значения при использовании укрытия по краю окна или порта. Противоположные стороны одного окна или порта считаются отдельными местами укрытия.

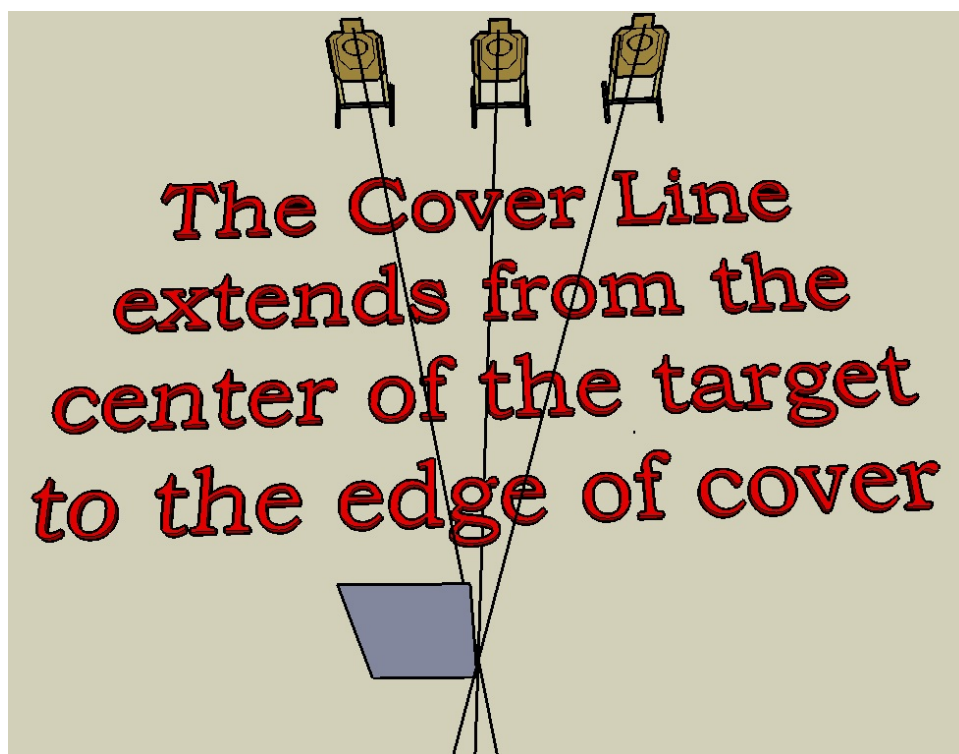

3.6 Штрафные линии

3.6.1 Штрафные линии должны быть размещены Директором Матча для обозначения границ позиции за укрытием или стрелковой позиции.

3.6.2 Штрафные линии должны быть помечены таким образом, что они были постоянны для каждого стрелка. Примером материалов, используемых для обозначения штрафных линий являются физические препятствия, такие как: бочки или низкие укрытия, туго натянутая веревка, деревянные бруски, металлические уголки, клейкая лента, краска или плоские металлические пластины.

3.6.3 Использование штрафной линии при обозначении укрытий.

A. Штрафные линии используются для того, чтобы убедиться, что стрелок находится за укрытием при обстреле мишеней со стрелковой позиции. На одной позиции за укрытием может быть только одна штрафная линия, и данная штрафная линия должна применяться для всех мишеней, поражаемых с данной стрелковой позиции.

B. Используемые в качестве штрафных линий физические объекты (бруски, веревки, бочки, стенки) должны начинаться от укрытия (стены, бочки), и продолжаться назад от укрытия в сторону, противоположную огневому рубежу. Объект, используемый для обозначения штрафной линии должен продолжаться как минимум на 3 фута (91 см) от укрытия.

C. Стрелку, который нарушает штрафную линию (что определяется как касание стрелком пола или других объектов за штрафной линией) должна быть назначена процедурный штраф.

D. Другие методы для определения выполнения правил укрытия использовать нельзя.

3.6.4 Если штрафные линии используются для ограничения стрелковой позиции (например, стрельба на открытом пространстве в пределах этих линий).

3.6.5 Стрелку, обстреливающему мишени с нарушением штрафных линий (что определяется как касание стрелком пола или любых других объектов за штрафной линией, как это определено условиями упражнения), должен быть назначен процедурный штраф.

3.7 Стартовая позиция

3.7.1 Когда стрелок принял стартовую позицию и была дана команда «Внимание», физическая позиция стрелка не должна меняться до стартового сигнала, за исключением движения головы, при условии, что такое движение не противоречит позиции готовности, обозначенной в описании упражнения.

3.7.2 Если иное не указано в описании упражнения, стандартная стартовая позиция требует от стрелка прямой расслабленной стойки, руки естественно опущены вдоль тела, лицом к основному пулезащитному валу.

3.7.3 Если судья определяет, что стрелок стартовал в неправильной стартовой позиции (во время подачи команды «Внимание!»), перестрел обязателен и процедурные штрафы не назначаются.

Примечание: это правило не применяется к стартовому положению стрелковой экипировке (например, снаряженной с правильным количеством патронов)

3.7.4 Если упражнение начато в неправильной стартовой позиции и стрелок это заметил, а судья нет, стрелок должен запросить перестрел немедленно после команды «В кобуру№ и до начала подсчета мишеней. Если перестрел не был запрошен стрелком в указанный промежуток времени, то перестрел не допускается.

3.8 Перестрел

Стрелок не может перестрелять этап или упражнение из-за поломки оружия или психологической неготовности. Перестрелы обязательны из-за неверной работы стрелкового оборудования.

Если судья почувствовал, что он помешал стрелку, он должен предложить стрелку перестрел немедленно, после команды «Отбой» до начала подсчета мишеней.

Если стрелок чувствует, что ему помешал судья, стрелок должен запросить перестрел сразу после команды «Отбой» до начала подсчета мишеней. Главный судья/Директор Матча утверждает разрешение на перестрел.

3.9 Удержание оружия в описании упражнений

A. Свободный стиль: указание в описании упражнения, что стрелок может использовать любую руку или обе руки для удержания оружия во время стрельбы по выбору стрелка.

B. Использование только сильной руки: указание в описании упражнения, что только сильная или доминантная рука (расположенная в той части тела, где расположена кобура) может использоваться для удержания оружия во время стрельбы. Слабая рука или ее кисть не должны касаться оружия или любой части сильной руки во время стрельбы. По причине соблюдения правил безопасности, обе руки могут быть использованы во время устранения задержек или перезарядки.

C. Использование только слабой руки: указание в описании упражнения, что только слабая (расположенная в противоположной части тела, где расположена кобура) может использоваться для удержания оружия во время стрельбы. Сильная рука или ее кисть не должны касаться оружия или любой части слабой руки во время стрельбы. По причине соблюдения правил безопасности, оружие должно извлекаться из кобуры сильной рукой, также обе руки могут быть использованы во время устранения задержек или перезарядки.

3.10 Правила использования фонарей

Если стрелок обязан использовать или выбирает использование карманного фонаря на упражнении, базовая стартовая позиция стрелка - фонарь в слабой руке стрелка, фонарик выключен, если иное не указано в брифинге. Брифинг не может обязывать стрелка начинать упражнение с фонарем, убранном в карман или иным образом расположенном на теле. Следующие правила применяются, если, если фонарик используется во время упражнения.

A. После начала упражнения фонарик может оставаться включенным на всем упражнении по выбору стрелка.

B. Стрелок должен удерживать фонарик во время всего упражнения.

C. Падение фонарика не влечет наложение процедурного штрафа, если стрелок поднимет и снова будет использовать фонарик до момента следующего выстрела в упражнении.

D. Если стрелок роняет фонарик, судья может по своему выбору подсветить место падения в целях безопасности, пока стрелок не поднимет свой фонарик. Данное действие судьи не считается вмешательством.

E. Фонарик стрелка может использоваться для подзарядки ночных прицельных приспособлений после стартового сигнала, но не ранее.

3.11 Ответственность стрелка и Кодекс стрелка

Участвуя в матчах IDPA, я принимаю следующее:

A. Я понимаю, что быть стрелком IDPA - это привилегия, а не право.

B. Я буду следовать всем правилам безопасности IDPA и стрелкового объекта. Безопасность стрелков, официальных лиц матча и зрителей всегда будет моей главной целью.

C. До начала и во время матча я буду воздерживаться от алкоголя, наркотических и медицинских средств, которые могут негативно отразиться на моей способности стрелять безопасно.

D. Я буду поддерживать текущее членство в IDPA после моего третьего матча.

E. Я буду поддерживать объективный уровень своей классификации, участвуя в классификационных матчах как минимум один раз в 12 месяцев, кроме случаев, когда я достиг категории Мастер или Заслуженный Мастер, в течении последних 12 месяцев мой уровень был повышен по результатам матча или санкционированный матч IDPA был мной завершен без дисквалификации (DQ) или не завершен вовсе (DNF). Разъяснения приведены в правиле 9.2.

- F.** Я принимаю, что моей ответственностью является практическое знание текущих правил IDPA.
- G.** Я буду придерживаться целей и принципов IDPA и не буду намеренно нарушать правила IDPA
- H.** Я буду внимательно слушать и воздерживаться от разговоров с другими стрелками во время брифинга на упражнении.
- I.** Я буду воздерживаться от любых действий, которые могут отвлекать стрелков, судей и других спортсменов во время матча.
- J.** Я принимаю, что моей ответственностью, как члена сквода, является готовность к началу упражнения в тот момент, когда меня вызовут.
- K.** Я понимаю, что моей обязанностью, как члена сквода, является помощь в восстановлении упражнений после очередного стрелка, за исключением случаев, когда я стреляю сейчас, являюсь следующим по очередности стрелком или только закончил стрельбу, разве что на этот счет будут другие инструкции от персонала матча.
- L.** Я не буду общаться с другими в угрожающей, оскорбительной манере или домогаться их.
- M.** Моей обязанностью является проверка корректности моих результатов в течение отведенного для этого периода времени.
- N.** Моей обязанностью является проверка моих результатов классификации в онлайн-базе, и требование внесения исправлений, если она содержит неточности.
- O.** Если у меня есть вопрос или проблема, я сперва обращусь к старшему судье, потом к директору матча, потом к региональному координатору, и потом – в штаб-квартиру IDPA.
- P.** Я понимаю, что нарушения этих обязанностей и кодекса поведения могут привести к наказанию со стороны директора матча, вплоть до дисквалификации, и прекращению моего членства в IDPA.

4 ПРАВИЛА ПОДСЧЕТА

Система подсчета результатов в IDPA создана, чтобы поощрять баланс скорости и точности. Она конвертирует все результаты стрелка во время, и побеждает стрелок с наименьшим итоговым временем. Кроме того, система разрабатывалась с упором на максимальную простоту понимания и использования.

4.1 Неограниченный счет

Главное, что следует помнить, обрабатывая результаты в IDPA – все базируется на времени, чистом времени прохождения упражнения и точности попаданий по мишеням, где любой промах добавляет время к финальному результату. Простота подсчета результатов в IDPA отчасти связана с тем, что за мишень не назначаются очки, вместо этого используются потери на каждой мишени. Каждый подобный вычет добавляет 1 секунду ко времени упражнения.

4.1.1 Неограниченный счет позволяет стрелку обстрелять каждую мишень столько раз, сколько ему видится необходимым, если это не противоречит другим правилам IDPA. Лучшие попадания идут в зачет. Это дает возможность стрелку исправить последствия неудачных выстрелов и улучшить общий результат. Если стрелок не обстреливает мишень необходимым количеством выстрелов, не совершенные выстрелы засчитываются как промахи, и дополнительно налагается процедурный штраф за нарушение приведенной в описании процедуры прохождения упражнения.

4.1.2 Каждое описание стрелкового упражнения определяет необходимое количество выстрелов для поражения мишени. Например, если 3 попадания необходимы для поражения каждой мишени, в таком случае будут засчитаны 3 лучших попадания, если мишень поражена более 3-х раз.

4.1.3. Чтобы подсчитать результат в условиях неограниченного счета, возьмите время упражнения со стрелкового таймера и добавьте к нему общее число потерь на каждой мишени (1 потеря = 1 секунда), а затем - штрафы, если они были.

4.2 Ограниченный счет

4.2.1 Ограниченный счет работает так же, как неограниченный счет, описанный выше, за исключением того, что количество выстрелов, которые стрелок может произвести за время прохождения упражнения, ограничено и определено в письменном описании упражнения. Кроме того, штраф за невыполнение нейтрализации FTN не применяется на этапах с ограниченным подсчетом очков.

4.2.2 Совершение лишнего выстрела на упражнении приводит к одному процедурному штрафу за упражнение, кроме этого за каждый лишний выстрел одно из лучших попаданий будет вычтено до начала подсчета. Если стрелок не производит достаточного количества выстрелов по мишени, не сделанные выстрелы засчитываются как промахи, назначается процедурный штраф за не следование описанию упражнения, а также добавляются иные применимые штрафы.

4.3 Не выполненное упражнение (Stage DNF)

4.3.1 Если стрелок не может закончить упражнение из-за неисправного оружия, петардного выстрела или травмы, итоговый счет будет определен фиксацией времени и подсчетом мишеней «как есть», включая все потери с добавлением штрафов за не обстрел мишеней и иных применимых штрафов.

4.3.2 Если судья останавливает стрелка из-за петардного выстрела, но в реальности это не является петардным выстрелом, стрелок получает право на перестрел из-за вмешательства судьи. Если подтверждается петардный выстрел, итоговый счет формируется по п. 4.3.1.

4.4 Незаконченный матч (Match DNF)

Стрелок, который решил не стрелять упражнением на матче, получит результат DNF на этом упражнении, но может продолжить стрелять другие упражнения без подсчета общего результата матча. В общем результате матча любой стрелок с результатом DNF на любом упражнении, закончит матч с результатом DNF.

4.5 Обоснованные сомнения

4.5.1 В случае, если судья имеет сомнения по подсчету, судья должен выбрать лучший подсчет для стрелка. Это также касается возможных двойных попаданий. Тем не менее, это не означает автоматически, что каждый промах является двойным попаданием.

4.5.2 Видео не может использоваться для определения подсчета или апелляции на решение судьи.

4.5.3 Обычно пулевое отверстие имеет масляный след и это используется для определения внешнего диаметра отверстия для подсчета. Тем не менее пулевое отверстие необязательно должно иметь масляный след для подсчета (например, пуля прошла через другую мишень, одежду, мягкое укрытие и т.д. и поэтому необязательно имеет масляный след). Поэтому возможен зачет попадания без масляного следа.

4.5.4 Радиальные разрывы не могут быть использованы для улучшения результата стрелка. Если основная зона пулевого отверстия не касается лучшей зачетной зоны, стрелку засчитывается попадание в худшую зачетную зону, даже если радиальные разрывы касаются лучшей зачетной зоны.

4.6 Пулевые отверстия

4.6.1. Овальные или удлиненные пулевые отверстия в мишени, превышающие диаметр двух пуль не засчитывается. Такая ситуация обычно встречается при обстреле движущихся мишеней под экстремальным углом или во время движения стрелка.

4.6.2. Правило удлиненных пулевых отверстий не включает попадание пули боком (такое попадание происходит при кувыркании пули и ее попадании в мишень боком), такое попадание засчитывается, если при этом пуля не поражала до этого другой объект.

4.6.3. Иные формы отверстий, происходящие от рикошета пуль от пола, оборудования, железа и т.д. не засчитываются. Засчитываются только отверстия, сделанные целыми пулями, не фрагментами.

4.6.4. Засчитываются только пулевые отверстия от пуль, которые напрямую поразили мишень с лицевой стороны.

4.7 Твердые Укрытия/Мягкие укрытия. Подсчет результатов

4.7.1 Укрытия на упражнении обычно имитируют объекты такие, как стены, автомобили, баррикады и мебель, такую как столы и шкафы с полками. Реально непробиваемые объекты также могут использоваться как непробиваемые укрытия на упражнении.

4.7.2 Дизайнеры упражнений должны использовать черный цвет для имитации твердого (непробиваемого) укрытия и белый цвет для имитации мягкого (пробиваемого) укрытия или используемого оборудования, такого как занавески, шторы, окна, кусты и т.д.

4.7.3 Любой выстрел, который оставляет полное пулевое отверстие в объекте, обозначенном как твердое укрытие и при этом поражает мишень рассматривается как промах, вне зависимости от того, была это мишень с угрозой или без угрозы. Если судья не может определить какой выстрел прошел сквозь укрытие и поразил мишень, из подсчета убирается лучший выстрел за каждое поражение твердого укрытия.

4.7.4 Выстрелы, прошедшие через мягкое укрытие и поразившие мишень, засчитываются как попадание вне зависимости от того была поражена мишень с угрозой или без угрозы.

4.7.5 Имитация угрозы или отсутствия угрозы на мишени с использованием нарисованных или обозначенных индикаторов, не является непробиваемым укрытием независимо от цвета.

4.7.6 Индикаторы угрозы, сделанные из непробиваемого материала, рассматриваются как непробиваемое укрытие.

4.7.7 Мишени по желанию могут покрываться одеждой. Обычно это футболки, разрезанные пополам на переднюю и задние части. Одна половина крепится на стойки, удерживающие мишень. Только один слой легкой одежды может быть между стрелком и мишенью.

4.8 Мишени «с угрозой» и «без угрозы» и их обозначения

4.8.1 Мишени без угрозы должны быть обозначены нанесением пары открытых рук обычного размера контрастным цветом; по крайней мере одна рука должна быть видима со всех стрелковых позиций, с которых данная мишень может быть обстреляна.

4.8.2 Мишени с угрозой могут быть обозначены нанесением индикатора угрозы обычного размера (нож или пистолет), который должен быть видим с любой стрелковой позиции, с которой данная мишень может быть обстреляна.

4.8.3 Мишени должны легко распознаваться как с угрозой или без угрозы.

4.8.4 Индикаторы угрозы различного вида имеют равноценное значение угрозы и не меняют приоритет поражения мишени. Например, нож равен по угрозе пистолету, винтовке или другому оружию.

4.8.5 Индикаторы угрозы или мишени без угрозы могут быть нарисованы или нанесены на мишень или на одежду покрывающую мишень или могут быть приколоты или прикреплены скобами степлера на мишень.



4.9 Попадания сквозь мишень

Если пуля проходит через мишень без угрозы и поражает мишень с угрозой стрелок получает 5-ти секундный штраф за поражение мишени без угрозы. Поражение мишени с угрозой также засчитывается. Таким же образом работает и обратная ситуация, когда пуля, прошедшая через мишень с угрозой, поражает находящуюся за ней мишень без угрозы или мишень с угрозой. Засчитываются все попадания.

4.10 Поражение необстреливаемых мишеней.

4.10 Попадания в мишень «Без угрозы» (Штрафная мишень)

4.10.1 Поражение мишени «без угрозы» определяется попаданием в любую зачетную зону мишени, которая обозначена как «без угрозы». Падающие мишени «без угрозы» (металлические, полимерные и т.д.) должны реагировать на поражение падением, чтобы быть засчитаны, как поражение мишени «без угрозы».

4.10.2 Каждое попадание в мишень «без угрозы» добавляет 5 секунд к результату стрелка.

4.11 Зоны поражения на мишени

4.11.1 «Голова» мишени относится к части силуэта картонной мишени IDPA выше уровня плеч. Выстрелы, требуемые для поражения «головы» или «только головы» мишени должны поразить часть силуэта картонной мишени выше линии плеч, в ином случае они будут считаться промахами, даже если поразили другую часть силуэта мишени.

4.11.2 «Тело» мишени относится к части силуэта картонной мишени IDPA ниже линии плеч. Выстрелы, требуемые для поражения «тела» или «только тела» мишени должны поразить зачетные зоны силуэта мишени ниже линии плеч, в ином случае они будут считаться промахами, даже если они поразили другую часть силуэта мишени.

4.11.3 «Мишень» относится к полному силуэту, включая «тело» и «голову» мишени, описанные выше. Выстрелы, произведенные в «мишень» (или иногда обозначаются T1, T2 и т.д.) могут поразить любую зачетную зону как «головы» так и «тела» мишени, чтобы быть засчитанными как попадание.

4.11.4 Картонная мишень IDPA не должна быть разделена надвое или более частей, которые должны подсчитываться раздельно. Например, темная лента не может быть использована чтобы разделить мишень на две мишени с раздельным подсчетом по обоим мишеням.

4.12 Мишени

Полный список разрешённых мишеней:

А. Картонные мишени: официальные картонные мишени IDPA могут быть неподвижными или движущимися. Такие мишени обсчитываются в соответствии с нанесенными на них зачетными зонами потерь: 0,-1,-3, в случае промаха считается -5 потерь.

Все картонные мишени, используемые на локальных или санкционированных матчах IDPA должны быть официальными мишенями IDPA.

Официальные картонные мишени IDPA с вырезанными для облегчения подсчета нулевыми зачетными зонами могут быть использованы только как неподвижные мишени. Такие мишени могут поражаться в пределах 3х метров и менее, стрелок при этом может быть неподвижен или двигаться от мишени.

В. Попперы: неподвижные полноразмерные или уменьшенные падающие попперы или Pepper попперы с минимальной высотой 61 см и минимальной шириной 20см. Попадания в такие мишени засчитываются как (0), если мишень упала или засчитывается промах (-5 потерь), если мишень осталась неподвижной.

С. Стальные «Ноги»: неподвижные активируемые металлические вертикальные пластины, должны быть по крайней мере 7.5 см в ширину и по крайней мере 43 см в высоту. Если такие мишени падают, засчитывается попадание и (0) потерь, если мишень остается неподвижной, засчитываются (-5) потерь. Зонай калибровки таких мишеней является верхняя половина «ноги».

Д. Стационарные реагирующие мишени IDPA: Картонная мишень IDPA покрытая футболкой или другой одеждой, располагается перед стальной тарелкой размером с нулевую зачетную зону картонной мишени. Стальная тарелка должна быть поражена выстрелом и упасть. Если мишень падает, начисляется (0) потерь. Если остается неподвижной, начисляются (5) потерь. Картонная мишень, покрытая футболкой, не обсчитывается. Этот тип мишеней не учитывается при определении отношения картонных и стальных мишеней при дизайне упражнения. Зонай калибровки данной мишени является круглая поверхность стальной мишени, расположенная за нулевой зоной картонной мишени.

Е. Неподвижный поппер за картонной мишенью: может использоваться для активации других мишеней. Разрешенный «поппер» или «пеппер поппер» располагается за мишенью таким образом, чтобы попадание в нулевую зону сбивало его. Зона калибровки здесь – нулевая зона на картонной мишени. Это часть стрелковой задачи для стрелка – убедиться в том, что «поппер» был поражен после попадания в картонную мишень. Попадания по картонной мишени считаются обычным образом. «Поппер» является лишь активатором, и попадания по нему не идут в зачет, также «поппер» не учитывается при подсчете отношения картонных и стальных мишеней при дизайне упражнения

Ф. Разрешены прочие мишени, но только если они являются актуальными и приемлемыми согласно сценарию упражнения.

Г. Стационарные или двигающиеся картонные мишени IDPA с частично удаленными зачетными зонами, например, обрезанной зоной -3. При этом должен оставаться незачетный периметр мишени 3/8”(9,5 мм).

Н. Стационарные или двигающиеся картонные мишени IDPA с нарисованным черным «непробиваемым» покрытием на них.

И. Исчезающие мишени – любые мишени, которые в состоянии покоя не показывают стрелку зону -1.

Ж. Картонные мишени IDPA могут иметь уменьшенную зачетную зону, путем закрашивания незачетной зоны контрастным темным (черным) цветом.

К. Стационарные 6 дюймовые (15,24 см) или большие круглые реагирующие стальные или полимерные пластины.

Л. Стационарные 6 дюймовые (15,24 см) или большие квадратные реагирующие стальные или полимерные пластины.

М. Другие неподвижные стальные реагирующие пластины площадью не менее 28,3 (72 кв.см) квадратных дюйма где наименьший размер для поражения не менее 3 дюймов (7,62 см). Зоны калибровки для этих мишеней определяет директор матча.

Н. Неподвижные «тарелочки» (изображающие дверной замок, глазок и т.д.). Не калибруются.

Список мишеней обновляется ежегодно.

Official IDPA Target

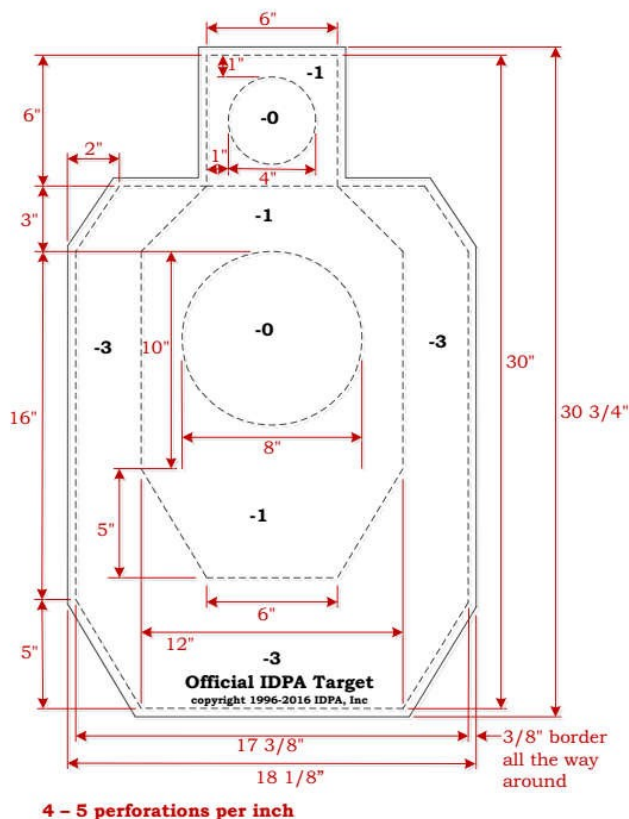

Official IDPA Alternate Target
Allowed only where the normal IDPA target is outlawed.

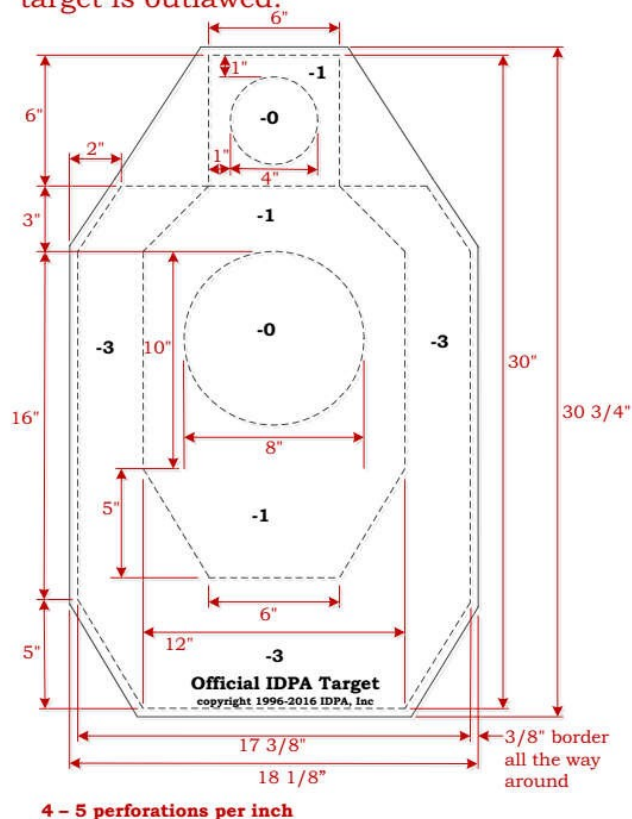

4.13 Запрещенные мишени

Ниже приведен неполный список запрещенных мишеней:

стеллажи с тарелками, техасская звезда, дуэльное дерево, шары для гольфа, баллоны, яйца, ковбойские попперы, металлические мишени в виде животных, практические мишени IDPA, попперы-гробы и другие подобные мишени и другие подобные новшества.

4.14 Подсчет попаданий

4.14.1 Только выстрелы, произведенные участником матча, могут быть использованы для подсчета результата на упражнении.

4.14.2 Действия как метание ножей, опрокидывание попперов рукой и др. не считаются как попадания, но могут требоваться для прохождения упражнения.

4.14.3 Любой выстрел, требуемый для поражения мишени участником соревнований должен быть подсчитан. Например, если 6 выстрелов требуются для поражения мишени, 6 выстрелов будут подсчитаны.

4.15 Опубликование результатов.

4.15 Опубликование результатов

Все результаты локальных и санкционированных матчей должны включать членский номер стрелка IDPA. Задачей стрелка является получение статуса члена IDPA после третьего матча. Для стрелков, еще не ставших членами IDPA, вместо номера указывается XXX.

4.16 Касание мишеней

4.16.1 Стрелки или их представители не имеют права прикасаться к обстрелянным мишеням, которые еще не были подсчитаны судьями. Если с мишенью до ее подсчета взаимодействовал стрелок или его представитель, за нее должны засчитываться промахи.

4.16.2 Если мишень была заклеена до подсчета, судья должен попытаться определить результат стрелка. Если это невозможно, назначается перестрел.

4.16.3 Судья или подсчитывающий очки не прикасается к мишени спереди или сзади рядом с пробоинами до или во время подсчета очков.

4.16.4 Если мишень подсчитана и заклеена до того, как ее увидит стрелок или его представитель, счет по этой мишени сохраняется.

4.16.5 Если мишень не была заклеена между прохождениями упражнения, судья должен попытаться определить результат последнего стрелка. Если это невозможно, назначается перестрел.

4.16.6 Мишени, по результатам на которых возникает спор, должны быть сняты с упражнения и отложены для оценки старшим судьей или директором матча.

4.17 Калибровка падающих мишеней

4.17.1 Падающие мишени должны реагировать на попадание. Все падающие мишени на санкционированном матче, такие как попперы, тарелки и другие должны калиброваться так чтобы корректно реагировать на правильное попадание используя минимальный фактор мощности патронов, разрешенных в любом дивизионе. Директор Матча или назначенное лицо калибруют все падающие мишени на матче до первого выстрела каждый день и в течении матча по решению Директора Матча. Судьи на упражнениях могут требовать калибровки падающих мишеней на их упражнениях в любое время если считают это необходимым.

4.17.2 Если вводится класс BUG, директор матча должен обеспечить пистолет .38 калибра и амуницию с фактором мощности не выше 95 – фактора мощности класс BUG. Если не вводится класс BUG, то директор матча должен обеспечить пистолет калибра 9 мм или .38 SPECIAL и патроны, которые не превышают фактор мощности любой другой стандартного класса - 105. Одна и та же комбинация оружия и патронов должна использоваться для калибровки на протяжении всего матча.

4.17.3 Мишени должны быть установлены для минимизации сдвига или поворота на протяжении матча во избежание потери калибровки.

4.17.4 Для калибровки падающих мишеней, необходимо провести один выстрел из наиболее вероятной стрелковой позиции на упражнении и поразить калибровочную зону поражения мишени. Если мишень не реагирует как требуется, измените настройки мишени и повторите. Мишень должна реагировать на попадание корректно три раза подряд чтобы считаться правильно настроенной. Если вы не попали в калибровочную зону мишени, повторите выстрел.

4.17.5 Если мишень не реагирует на попадание, существует три решения данной ситуации.

А. Стрелок стреляет по мишени, пока она не упадет, мишень засчитывается как пораженная, и результат упражнения считается, как обычно. В данном случае стрелок не имеет права требовать проверки калибровки мишени.

В. Мишень не падает, но стрелок не требует калибровку, засчитывается промах по мишени и результат на упражнении считается как обычно. Стрелок не имеет права требовать проверки калибровки мишени после того момента, как ему станет известен итоговый счет упражнения или счет любой индивидуальной мишени.

С. Мишень не падает и стрелок заявляет и требует проверить калибровку мишени. Требование должно быть высказано судьей на упражнении **немедленно после команды 'отбой'**, но до того момента, как стрелку становится известен результат всего упражнения или счет любой индивидуальной мишени. Требования о проверке калибровки после этого момента не разрешаются. Право требовать проверку калибровки мишени не зависит от того, закончил стрелок упражнение или нет. После высказывания стрелком требования о проверке калибровки мишени падающая мишень и окружающее пространство должны быть свободны от вмешательства кого бы то ни было до завершения проверки калибровки мишени. Частью процесса калибровки является немедленный забор судьей у стрелка 7 патронов, использовавшихся на упражнении для направления их на тест с использованием хронографа.

4.17.6 Если мишень была задета хелперами, судьями, Директором Матча или другим стрелком, стрелок получает право на перестрел.

4.17.7 Если мишень затронута стрелком или его представителем мишень засчитывается как непораженная. Если при этом стрелок не закончил упражнение, правила подсчета невыполненного упражнения будут применены для подсчета результата.

4.17.8 Если мишень упадет до начала процесса калибровки без вмешательства третьих лиц (в результате порыва ветра и иного не субъективного воздействия), стрелок получает право на перестрел.

4.17.9 Процесс проверки калибровки.

А. Директор Матча производит один выстрел калибровочным патроном в калибровочную зону мишени с той же позиции, с которой стрелял стрелок.

В. Если мишень падает при попадании в калибровочную зону или ниже, стрелку будет засчитан промах. Если стрелок при этом не закончил упражнение, правило подсчета незаконченного упражнения будет применено для подсчета результата на упражнении.

С. Если мишень поражена выше калибровочной зоны и падает, процесс калибровки считается отрицательным и стрелок получает право на перестрел

D. Если мишень поражена в любом месте в зачетной зоне и не падает, калибровка признается неправильной, стрелок получает право на перестрел после калибровки мишени.

E. Если по мишени промахнулись, производится следующий выстрел в калибровочную зону.

F. Не имеет значения, каким будет результат проверки калибровки, в любом случае патроны стрелка будут проверены на соответствие фактора мощности. Применяется хронограф, применяются соответствующие штрафы.

5 ПРАВИЛА НАЛОЖЕНИЯ ШТРАФОВ

При назначении процедурного штрафа (PE) или строгого процедурного штрафа (FP) за невыполнение какого-либо предписанного действия отличного от стрельбы по мишеням, должен существовать четкий и измеримый критерий того, как данное действие должно было быть выполнено. Ни в коем случае никакой штраф не может быть назначен основываясь на субъективном мнении о том правильно или нет было выполнено какое-либо условие во время упражнения (CoF). Данный критерий должен позволять четко и определенно сделать вывод о том было ли выполнено условие стрелком во время выполнения упражнения (CoF), например, «ящик должен быть поставлен на синюю бочку».

5.1 Процедурный штраф (Procedural Error (PE))

Процедурный штраф добавляет 3 секунды за каждое нарушение и назначаются в случае, если:

- A.** Стрелок не выполнил действия, изложенные в письменном описании упражнения.
- B.** Стрелок нарушает правила выполнения упражнения
- C.** Нарушение поведения, описанное кодексом поведения стрелка и определяемое Директором матча

Процедурные штрафы назначаются за каждый тип нарушения. Если стрелок совершает более чем один тип нарушения, такое как использование определенной руки и совершает некорректное количество выстрелов, отдельный штраф назначается за каждый тип нарушения. Количество процедурных штрафов за неправильное использование укрытия (или заступ за линию), не может превышать количество стрелковых позиций, в которых стрельба ведется из-за укрытия.

5.2 Строгий процедурный штраф (Flagrant Penalty (FP))

Строгий процедурный штраф добавляет 10 секунд и назначается вместо процедурного штрафа в случае, когда нарушение приводит к получению стрелком преимущества, как например несоблюдение требований упражнения и получение преимущества, которое не может быть скомпенсировано назначением процедурного штрафа (т.е. стрелок нарушая требования упражнения получает преимущество над стрелком, выполнившим требования упражнения, даже с учетом наложенного 3-х секундного процедурного штрафа).

5.2.1 Строгие процедурные штрафы назначаются, когда:

- A.** Стрелок не выполнил требования, указанные в письменном описании упражнения и/или, использовал несоответствующее оборудование с очевидной целью получения конкурентного преимущества.
- B.** Стрелок нарушает правила соревнований с целью получить преимущество.
- C.** Нарушение поведения, описанное кодексом поведения стрелка определяемое директором матча

5.2.2 Примеры строгих процедурных штрафов (не ограничиваются приведенным ниже списком)

А. Упражнения на сильную/слабую руку отстреляны без учета данного требования

(фрестайлом)

В. Стрелок не занял позицию «лежа», когда это требуется.

С. Не обстреляны все мишени, которые необходимо поразить.

Д. Стрелок не выполнил условия упражнения, требующие более 3 секунд на выполнение

Е. Стрелок обстрелял все мишени, заступив за штрафную линию.

Ф. Нарушение использования запасных магазинов/мун-клипов на упражнении.

Г. Лишние патроны в магазине.

5.2.3 Все строгие процедурные штрафы должны быть подтверждены Главным судьей (Директором матча)

5. Штраф за ошибку нейтрализации (Failure To Neutralize (FTN))

Штраф ошибка нейтрализации (FTN) начисляется за каждую мишень в которой нет хотя бы одного попадания в зону 0 или -1, независимо от того, сколько попаданий было совершено в зону -3. Падающая мишень должна правильно реагировать на попадание, в противном случае она оценивается как FTN в дополнение к применимым потерям. Штраф ошибка нейтрализации (FTN) добавляет 5 секунд к счету стрелка за каждое нарушение. FTN не применяется к мишеням с ограниченным счетом Векерса или исчезающим мишеням.

5.3 Штраф за ненадлежащее выполнение (Failure To Do Right (FTDR))

Штраф за ненадлежащее выполнение добавляет 20 сек к итоговому счету и назначается в том числе и за неспортивное поведение ,за грубые нарушения. Открытый список подобных нарушений: нецензурная брань в адрес судьи (SO), кидание на землю любого оборудования, вспышка гнева независимо от причины или нарушение кодекса поведения стрелка.

5.3.2 Штраф за ненадлежащее выполнение предназначен исключительно для наказания за действия стрелка направленные на обход или нарушение правил и влекущие за собой получение стрелком конкурентного преимущества. FTDR может быть назначен за нарушение условий упражнения, но не в случаях, когда стрелок очевидно не получает конкурентное преимущество в результате своих действий. Штраф за ненадлежащее выполнение не должен назначаться за непреднамеренные ошибки стрелка. В таких случаях должна назначаться процедурный штраф или строгий процедурный штраф, а не штраф за ненадлежащее выполнение.

5.3.3 Все 20-секундные штрафы должны быть утверждены Главным судьей (Директором Матча).

5.4 Дисквалификация (Disqualification (DQ))

Дисквалификация означает, что стрелок не может принимать дальнейшее участие в любой части данного матча. Стрелок не может перейти в другой класс и начать матч снова. Результат стрелка отмечается как DQ (Дисквалификация) Стрелок должен быть дисквалифицирован в следующих случаях:

А. Небезопасное обращение с оружием как описано в разделе «Правила безопасности».

В. Неспортивное поведение

С. Нарушение стрелком кодекса поведения (по решению Директора Матча).

- D. Стрельба по стальным мишеням, расположенным менее чем в 9 метрах от стрелка.
- E. Случайный выстрел во что-либо кроме мишени или активатора.

Все DQ должны быть утверждены Директором Матча.

5.5 Порядок применения штрафов

- 5.5.1 Штрафы за нарушение правил безопасности применяются до, во время и после упражнения.
- 5.5.2 Упражнение начинается после команды судьи «Под огнем, одеть очки и наушники».
- 5.5.3 Упражнение заканчивается после команды «Отбой».
- 5.5.4 Все штрафы за выполнение упражнения назначаются исключительно во время выполнения упражнения.
- 5.5.5 Описание упражнения может указывать стрелку произносить какие-либо фразы, но за невыполнение этого требования не может назначаться никакой штраф.

6 ПРАВИЛА ДИЗАЙНА УПРАЖНЕНИЙ

Описания упражнения не должны противоречить данным правилам, а также не могут запрещать стрелкам дозволенные законом действия кроме случаев, когда это необходимо для:

- A. Обеспечения безопасности связанного с ограничениями стрелкового объекта.
- B. Обеспечения возможности не надевать одежду, скрывающую оружие.
- C. Задания количества патронов на старте отличного от правил дивизиона, но не более максимального количества патронов, разрешенного в данном дивизионе.
- D. Определения стартовой позиции стрелка.

6.1 Категории упражнений

Упражнения IDPA разделены на две общих категории:

6.1.1 Сценарные упражнения

Сценарные упражнения стремятся представить поражение мишеней, которое может произойти в реальности. Сценарные упражнения должны иметь письменное описание сценария и должны использовать неограниченный счет.

6.1.2 Стандартные упражнения

Стандартные упражнения используются, чтобы проверить стрелковые навыки участника в различных техниках стрельбы, используемых в IDPA. В стандартных упражнениях может применяться ограниченный и неограниченный счет.

6.2 Описание упражнений

Правильно написанное описание упражнения вносит вклад в успех всего матча и предотвращает недопонимание между стрелками и официальными лицами матча. Письменное описание должно зачитываться каждому сквуду для обеспечения единой коммуникации.

Письменное описание упражнения включает как минимум следующие элементы:

- A. Самооборонный сценарий или стандарт (при проверке навыков)
- B. Стартовая позиция.
- C. Определение стартового положения оружия (заряжено, разряжено, полностью разряжено)
- D. Процедура выполнения.
- E. Определение позиций укрытий и штрафные линии.
- F. Определение использование угла безопасности 180 градусов по умолчанию или указать на иные границы угла безопасности.
- G. Указание минимального количества выстрелов, а также типа счета (ограниченный, неограниченный)
- H. Указание, в случае, если скрывающая оружие одежда не требуется для прохождения упражнения.
- I. Описательная диаграмма упражнения рекомендуется, но не обязательна.

6.3 Штрафные линии

- A. Штрафные линии должны быть использованы для очерчивания зоны укрытия, в позиции за укрытием, для снижения разногласий по штрафам.
- B. Штрафные линии могут быть выполнены из материалов, которые остаются неизменными для каждого стрелка в течение всего матча. Они могут быть тактильными или не тактильными по выбору директора матча. Если они возвышаются над поверхностью пола, стрелки должны соблюдать меры безопасности. Краска, деревянные или металлические конструкции, используемые для обозначения штрафных линий не должны быть шире 10 см.
- C. Штрафные линии должны быть расположены согласно принципам стрельбы IDPA, приведенным в секциях правил 1 и 2.
- D. Штрафные линии должны очерчивать общую границу для каждой стрелковой позиции за укрытием, откуда стрелок может безопасно поразить все доступные мишени
- E. Штрафные линии используются чтобы отметить расширение позиции укрытия от конца физического объекта до границ упражнения чтобы обозначить длинное укрытие.
- F. Укрытия у окон и портов должны быть обозначены штрафными линиями.

6.4 Границы упражнения

Границы упражнений должны быть обозначены на каждом упражнении, расположены не более 9 метров позади самой дальней стрелковой позиции. Вербки, ленты, флаги и др. должны физически обозначать эти границы.

6.5 Углы безопасности

Директор Матча обязан обозначить углы безопасности согласно правилам безопасности (пп. 2.9).

6.6 Правила построения упражнений

6.6.1 Только официально утвержденные картонные мишени IDPA или утвержденные IDPA мишени могут использоваться на любых соревнованиях по правилам IDPA.

6.6.2 75% от общего количества выстрелов на матче должны быть сделаны с расстояния 13.5 метров или ближе.

6.6.3 Сценарные упражнения могут иметь мишени, расположенные на расстоянии до 18 метров от стрелка.

6.6.4 Стандартные упражнения могут иметь мишени, расположенные на расстоянии до 45.5 метров до стрелка.

6.6.5 Упражнения «на память» запрещены во всех упражнениях IDPA. Упражнения «на память» это любые упражнения где нужно запоминать порядок поражения мишеней или другие стрелковые ограничения, которые интуитивно не понятны стрелку из дизайна упражнения.

6.6.6 Упражнения могут требовать разное количество выстрелов необходимых для поражения картонных мишеней. Однако только одна картонная мишень может требовать иное количество выстрелов, чем другие в упражнении. Например, первая картонная мишень должна быть поражена 6 выстрелами, но остальные картонные мишени должны быть поражены двумя зачетными выстрелами.

6.6.7 Не более 25% от минимального количества выстрелов на упражнении может быть произведено по стальным мишеням.

6.6.8 Не более 10% от общего количества выстрелов в матче могут быть сделаны по стальным мишеням.

Активаторы в виде стальных мишеней с картонными мишенями, расположенными перед ними, не учитываются при подсчете разрешенной доли стальных мишеней в матче.

6.6.9 Активаторы, расположенные за картонными мишенями, должны обеспечивать активацию при поражении либо верхней, либо нижней «нулевой» зоны. Если это невозможно, то часть «нулевой» зоны, попадание в которую не приводит к активации должна быть обозначена цветом, как непробиваемое покрытие.

6.6.10 Слепые упражнения и подвижные мишени «без угрозы» запрещены.

6.6.11 Запрещены упражнения с минимальным количеством выстрелов более 18.

6.6.12 Перемещения стрелков между стрелковыми позициями более 9 метров запрещены. Общее перемещение стрелков более 18 метров на упражнении запрещены.

6.6.13 Если требуется стрельба с колена или стрельба из низкого укрытия, это должно быть последней стрелковой позицией на упражнении.

6.6.14 Дизайнеры упражнений должны стремиться к тому, чтобы все мишени были видны стрелкам с ограниченными возможностями.

6.6.15 Только одна мишень без угрозы может быть использована на каждые 2 мишени с угрозой на упражнении. Пример:

1-2 мишени с угрозой=1 мишень без угрозы максимум.

3-4 мишени с угрозой=2 мишени без угрозы максимум.

5-6 мишеней с угрозой= 3 мишени без угрозы максимум.

6.6.16 Никакое упражнение не должно требовать, чтобы магазины или мун-клипы должны снаряжаться во время выполнения упражнения.

6.6.17 Твердое укрытие из пробиваемого материала не может закрывать траекторию движущейся мишени. Если твердое укрытие требуется на траектории движущейся мишени, оно должно быть сделано из непробиваемого материала, чтобы не позволить пуле пробить укрытие и поразить мишень.

6.6.18 Максимальная дистанция до мишеней в упражнениях только на «сильную руку» не должна превышать 9 метров.

6.6.19 Максимальная дистанция до мишеней в упражнениях только на «слабую руку» не должна превышать 6 метров.

6.6.20 Упражнения со стрельбой слабой рукой не должны проектироваться таким образом, чтобы стрелку была доступна только слабая рука для перезарядки.

6.6.21 Максимальная дистанция стрельбы по мишеням размером с голову стандартной мишени IDPA или меньше не должна превышать 9 метров для сценарных упражнений и 13.5 метров для стандартных упражнений.

6.6.22 Картонные мишени которые поставлены ближе 9 метров от стрелка должны содержать минимум 30,5 см квадратных с зонами потерь (-1/-3), с минимальным размером по крайней мере 7,62 см

6.6.23 Описание упражнения не должно требовать обязательности перезарядки. Все обязательные перезарядки, доснаряжение магазинов патронами и т.п. должны выполняться без учета времени.

6.6.24 Длинноствольное оружие и оружие подхвата (добора).

А. Длинноствольное оружие, кроме карабинов под пистолетные калибры, не может использоваться на матчах IDPA. но не рабочее (охолощенное, макеты) длинноствольное оружие может быть использовано как атрибут сценария на упражнении.

В. Ручное короткоствольное оружие подбора, предоставленное на матч спонсорами или организаторами может быть использовано на матчах IDPA. Оружие подбора не обязательно должно соответствовать правилам, предъявляемым к оружию в IDPA.

С. Если стрелок, используя оружие подбора, сталкивается с неисправностью этого оружия, стрелок должен перестрелять упражнение.

6.6.25 Упражнения с одной или более позициями с укрытием не могут требовать более 6 выстрелов, пока стрелок находится в открытой позиции вне укрытия. Тем не менее, таких элементов может быть более одного на упражнении.

6.6.26 Визуальные барьеры (скрытие).

А. Визуальные барьеры — это пробиваемые препятствия такие как тенты, искусственные деревья, стенки и т.д., которые блокируют видимость мишени или группы мишеней.

В. Визуальные барьеры — это пробиваемые препятствия, они не могут быть непробиваемыми или конструироваться как непробиваемые укрытия. Визуальные барьеры не могут быть обозначены как позиция для укрытия для поражения мишеней; правило «нарезания пирога» не применяется для визуального препятствия.

С. Визуальные барьеры могут использоваться Директором Матча для сокрытия мишеней «сюрпризов», которые должны поражаться в открытой позиции (после того как покинул позицию с укрытием).

Д. Любые полные или частичные человекоподобные формы не могут использоваться для создания визуальных барьеров, пробиваемых или непробиваемых препятствий. Тактические куклы или манекены могут быть использованы в качестве атрибутов на упражнении, не в качестве визуальных барьеров или пробиваемых, или непробиваемых препятствий.

7 ПРАВИЛА ДЛЯ СТРЕЛКОВ С ОГРАНИЧЕННЫМИ ВОЗМОЖНОСТЯМИ

В IDPA, стрелками с постоянными физическими ограничениями считаются имеющие:

- А.** Отсутствие конечности или их части.
- В.** Протезы конечностей
- С.** Нефункционирующие конечности.
- Д.** Использующие коляску, трость или костыли.

Для того чтобы такие стрелки принимали участие в матчах, применяются следующие правила.

А. Стрелок, который решит не выполнять или не может выполнить действия требуемые брифингом (стрельба с колена и т.д.) получит 1 процедурный штраф за каждое невыполненное действие. Если мишень не может быть поражена с учетом ограничений стрелка, то потери засчитываются, но процедурные штрафы не назначаются.

В. Стрелки с одной рукой могут устанавливать фонарь на оружие до стартового сигнала, без назначения процедурных штрафов на всех упражнениях, если на одном из упражнений предусмотрено использование фонаря.

С. Стрелки с одной рукой не могут быть оштрафованы на упражнениях, требующих стрельбу сильной или слабой рукой.

Д. Стрелки могут выполнять перезарядку одной рукой способом, который Директор Матча сочтет безопасным до начала матча.

Е. Стрелки, передвигающиеся в коляске, могут выбрать любой способ передвижения на упражнении, включая передвижение с помощником. Тем не менее, выбранный способ передвижения должен использоваться на всех упражнениях матча.

Г. Использование кобуры на теле, коляске или приспособлениях для ходьбы разрешено.

Г. Оружие может помещаться и доставаться из кобуры между стрелковыми позициями.

Н. Контроль оружия одной рукой во время упражнения разрешен.

И. Стрелки могут воздерживаться от использования одежды, скрывающей оружие.

Стрелки с ограничениями слуха могут запросить альтернативный звуковой стартовый сигнал.

Штаб-квартира IDPA может одобрить нарушение части правил в индивидуальном порядке для того чтобы такие стрелки могли использовать альтернативное или специально разработанное снаряжение, соответствующее их возможностям.

Статус таких стрелков основан на принципе честности. В случае обмана, стрелки дисквалифицируются.

8 ПРАВИЛА ИСПОЛЬЗУЕМОГО СНАРЯЖЕНИЯ

8.1 ОРУЖИЕ – Основные положения

8.1.1 Классы оружия

A. IDPA делится на 6 стандартных классов оружия, которые полностью разделены. Ни один из следующих классов оружия не соревнуется с любым другим классом оружия.

стандартный спортивный пистолет (SSP)

- модифицированный спортивный пистолет (ESP)
- крупнокалиберный спортивный пистолет (CDP)
- компактный спортивный пистолет (CCP)
- револьвер (REV)
- запасное оружие (BUG)

B. BUG – обязательный класс для матчей 1 уровня и опциональная – для санкционированных матчей 2-5 уровней.

C. Пистолетного калибра карабин - Pistol Caliber Carbine (PCC) – опциональный класс для матчей 1 - 5 уровней.

8.1.2 Специальные классы оружия (Specialty Divisions (SPD)) – опциональные классы для любых матчей. Информация о них должна публиковаться в анонсах санкционированных матчей. Добавление специальных классов не может быть предметом апелляций или арбитража.

A. Полуавтоматическое оружие двойного действия, только двойного действия и ударниковой схемы соревнуется в классах SSP, CCP, PCC, or BUG.

Любое оружие, используемое в классе SSP, может использоваться также в классах ESP или CDP, в зависимости от используемого патрона.

B. Полуавтоматическое оружие одинарного действия соревнуется в классах ESP, CCP, CDP, PCC или BUG, в зависимости от физических размеров и используемого патрона.

C. Револьверы классифицируются по методу перезарядки и мощности патрона и могут соревноваться в классе BUG в зависимости от физических размеров и используемого патрона.

8.1.3 Зарядка магазина: все магазины на момент стартового сигнала должны быть заряжены до уровня, определяемого требованиями класса оружия, исключая следующие случаи:

- A.** Если используется магазин, вмещающий меньше патронов, чем положено согласно класса оружия, стрелок в течение всего матча заряжает все магазины до уровня самого маленького своего магазина.
- B.** Правила упражнения могут требовать меньшего числа патронов в магазине, чем положено в соответствии с классом.
- C.** В классе «револьвер» стрелок должен заряжать револьвер и зарядные устройства одинаковым количеством патронов на протяжении матча, если не применяются вышеназванные исключения.

8.1.4 Объем магазина по классам:

SSP, ESP, SPD 10 патронов

CDP, CCP 8 патронов

REV, BUG-S 6 патронов

BUG-R 5 патронов всего

Во всех «полуавтоматических» классах кроме BUG-S стрелок также может начинать упражнение с дополнительным патроном в патроннике, если описание упражнения не говорит иное.

8.1.5 Число зарядных устройств

Под зарядным устройством понимается магазин, спидлоадер или мунклип.

Стрелок, начинающий с 8 или более патронами в каждом из зарядных устройств, может иметь при себе помимо заряженного оружия два дополнительных зарядных устройства.

Стрелок, начинающий с 6 или 7 патронами в каждом из зарядных устройств, может иметь при себе помимо заряженного оружия три дополнительных зарядных устройства.

Стрелок, начинающий с 5 и менее патронами в каждом из зарядных устройств, может иметь при себе помимо заряженного оружия четыре дополнительных зарядных устройства.

Дополнительные зарядные устройства к указанному выше количеству нельзя использовать в ходе упражнения.

8.1.6 Правило неисправного оружия

A. На протяжении одного матча стрелок должен использовать одно и то же оружие на протяжении всех упражнений, если не возникла неисправность оружия, которую стрелок не может устранить.

B. Если стрелок определил, что его оружие неисправно и он не может устранить данную неисправность, он должен уведомить судью, который ставит в известность директора матча.

C. После того, как стрелок объявил оружие неисправным, оно не может быть использовано на протяжении этого матча.

D. Стрелок может продолжить матч со следующего упражнения. Предыдущее упражнение не может быть перестреляно.

E. Для замены может быть использовано любое оружие того же класса. Если емкость магазина этого оружия не дает возможность заряжать, то число патронов, что и изначальное оружия стрелка, стрелок должен скорректировать загрузку магазина согласно правилам загрузки магазина из главы правил «Модификации для всех классов».

8.1.7 Допустимые модификации для всех классов

Следующие правила модификаций применимы к любому оружию во всех классах.

- A.** Замки, используемые при хранении оружия, могут быть отключены или удалены.
- B.** Разобщители, срабатывающие при отсутствии магазина, могут быть отключены или удалены.
- C.** Лазеры, встроенные в оружие или прицел, разрешены, если они отвечают остальным требованиям класса и лазер не активируется в процессе упражнения. Можно использовать клейкую ленту, чтобы заклеить отверстие лазера.
- D.** Увеличенная кнопка сброса магазина не должна быть увеличенной в диаметре или выступать за пределы рамки больше чем на 0.2 дюйма (5 мм). Измерение проводится по задней части кнопки, там, где она выступает из рамки. Если зона вокруг кнопки утоплена в рамку, в качестве базы используется поверхность сзади от «утопленной» зоны.

8.1.8 Запрещенные для всех классов IDPA, особенности и модификации

Следующие особенности и модификации запрещены в любых классах оружия, если противоположное не разрешено специально в правилах IDPA.

- A.** Компенсаторы любого типа, включая гибридные или портированные стволы
- B.** Утяжелители. Они включают (но не исчерпываются ими) утяжеленные магазины, вольфрамовые направляющие пружин, бронзовые горловины магазинов, утяжеленные щеки рукояти или утяжеленные вставки для них.
- C.** Утяжеленные и/или конические стволы без втулки ствола, исключая разрешенные в классах ESP, CCP, BUG и CDP с ограничениями по длине.
- D.** Нестандартные прицельные приспособления (ghost rings, Bo-Mar и т.д.).
- E.** Отсоединение или отключение любых предохранителей, включая (но не ограничиваясь этим списком): неавтоматические предохранители, предохранители на рукояти, блокировки бойка, ударника или курка, блокировки бойка в моделях 1911 80-й серии, предохранители модели 1911 Швартц. Рамки 1911-х 80-й серии могут быть использованы с затворами 70-й серии и наоборот. Револьверы не могут быть модифицированы таким образом, чтобы курок не мог ударить, когда открыт барабан.
- F.** Фонари, установленные на оружие.
- G.** Не разрешаются также лазеры на планках (Вивера, Пикатинни и т.д.) или на рамке спускового крючка.

8.2 Оружие - Классы

8.2.1 Стандартный Спортивный Пистолет (SSP) Требования к пистолетам SSP:

A. Минимальный объем годового выпуска – не менее 2 000 единиц. Модели, выпуск которых прекращен, должны иметь общий объем выпуска не менее 20 000 штук. Быть полуавтоматическими.

Быть двойного, только двойного действия или иметь ударниковую схему. Использовать калибр 9x19 или больше.

Иметь вес не более 43 унций (1.22 кг) без патронов, с самым тяжелым вставленным магазином.

Влезать в ящик размерами 8 ¾” x 6” x 1 5/8” (22.23 см x 15.24 см x 4.13 см) с самым большим вставленным магазином.

8.2.1.1 Состояние оружия на начало упражнения

- A.** Оружие с выбором двойного/одинарного действия должно быть со спущенным курком.
- B.** В оружии с рычагом / кнопкой безопасного спуска для спуска курка необходимо использовать этот рычаг / кнопку.
- C.** Если курок спускается вручную, он должен спускаться до максимально низкого положения.
- D.** Неавтоматические предохранители могут быть включены на усмотрение стрелка.

8.2.1.2 SSP (Стандартные Спортивные Пистолеты) – разрешенные модификации (полный список):

- A.** Прицельные приспособления могут быть заменены на мушку и целик другого типа. Доработка затвора для установки не допускается.
- B.** Накладки на рукоять могут быть заменены на накладки другого типа или материала, схожие с оригинальными и весом не более чем на 2 унции (57 гр.) превышающим вес оригинальных накладок.
- C.** Кнопки сброса магазинов, затворные задержки, рычаги предохранителей, рычаги безопасного спуска, ударники и спусковые крючки, являющиеся стандартными для одного типа оружия из класса SSP могут быть использованы на другом оружии класса SSP того же производителя, при условии, что они допускают такую замену. Части в этом списке должны устанавливаться на стандартное оружие на заводе. Специальные запасные части, которые устанавливаются только в тюнинговых мастерских производителя, не допускаются в классе SSP.
- D.** Направляющие возвратных пружин и пружинных сборок, сделанные из материалов не плотнее стали.
- E.** Рамки могут заменяться идентичными рамками того же производителя.
- F.** На рукояти можно использовать резиновый «чулок», контактную ленту и другие аналогичные вещи.
- G.** Внутренние доработки допустимы в плане улучшения спуска, если это не мешает безопасности оружия (видимые внешние модификации недопустимы).
- H.** Внутренние доработки с целью повышения надежности.
- I.** Сторонние экстракторы и пины.
- J.** Внутренние доработки для повышения точности.
- K.** Замена ствола на другой фабричный ствол, использующий оригинальные патроны.
- L.** Пластиковые вставки для заполнения просветов позади шахты магазина.
- M.** Разрешена заводская отделка.
- N.** Разрешена отделка накладок на затвор.
- O.** Затворы могут быть покрыты гравировкой. Под гравировкой понимается нанесение на затвор логотипов, букв и изображений не глубже, чем нанесены заводские логотипы.
- P.** Стипплинг и нанесение текстуры допускаются на готовых взаимозаменяемых частях рукояти, вроде задней или боковых накладок.

Q. Магазины сторонних производителей не должны превышать по весу оригинальные того же объема более чем на 1 унцию (28 грамм).

R. Пятки магазинов сторонних производителей не должны превышать по весу оригинальные для магазинов того же объема более чем на 1 унцию (28 грамм).

S. Пятки магазинов могут модернизироваться изменением формы, текстурированием, добавлением защиты от удара, если они при этом не утяжеляют магазины более чем на 1 унцию (28 грамм) относительно оригинальных магазинов того же объема.

T. Магазины длиннее, чем рукоятка, могут использоваться, если они соответствуют прочим требованиям класса.

8.2.1.3 SSP – запрещенные модификации (незаконченный список):

- A.** Видимые внешние модификации, которые не включены в список разрешенных модификаций.
- B.** Кнопки сброса магазинов, затворные задержки, рычаги предохранителей, рычаги безопасного спуска, ударники от сторонних производителей или заметно отличающиеся от оригинальных.
- C.** Уменьшенные рукояти в стиле «робар».
- D.** Расширители шахты магазина.
- E.** Вставки в затвор для изменения характера отдачи.
- F.** Ствол, использующий патроны, отличающиеся от калибров, предлагаемых заводской моделью.
- G.** Кастомизация затвора путем добавления передней насечки для взведения, скругления углов, tri-top огранки, глубокой насечки.
- H.** Оружие с компенсатором отдачи / портированное с установленным на него стволом без компенсатора или без портов.
- I.** Стипплинг или насечка на незаменяемых частях рукояти.
- J.** Неоригинальные затворы.
- K.** Удаление материала рукояти из шахты магазина.
- L.** Неоригинальные расширители хвостовиков или «бобровые хвосты» рукоятей.
- M.** Отключение затворной задержки.

8.2.2 Модифицированный спортивный пистолет (ESP) Пистолеты для использования в классе ESP должны:

- A.** Быть полуавтоматическими.
- B.** Использовать патроны 9 mm (9x19) или больших калибров.
- C.** Иметь вес не более 43 унций (1.22 кг) без патронов, с самым тяжелым вставленным магазином.
- F.** Влезать в ящик размерами 8 3/4" x 6" x 1 5/8" (22.23 см x 15.24 см x 4.13 см) с самым большим вставленным магазином.

Оружие, изначально продаваемое с компенсатором отдачи / портированным стволом может использоваться в классе ESP с установленным на него стволом без компенсатора или без портов.

8.2.2.1 Состояние оружия на начало упражнения

A. Оружие только одинарного действия должно быть со взведенным курком и включенным предохранителем.

B. Оружие с выбором двойного/одинарного действия должно быть со спущенным курком или со взведенным курком на предохранителе по усмотрению стрелка.

C. В оружии, построенном по принципу двойного действия, только двойного действия или ударникового типа, имеющем рычаг / кнопку безопасного спуска для спуска курка необходимо использовать этот рычаг / кнопку.

D. В оружии, построенном по принципу двойного действия, только двойного действия или ударникового типа, имеющем неавтоматический предохранитель, предохранитель может быть включен по усмотрению стрелка.

8.2.2.2 ESP (Модифицированный Спортивный Пистолет) - разрешенные модификации (полный список):

Прицельные приспособления могут быть заменены на мушку и целик другого типа. Допускается доработка затвора для их установки.

Накладки на рукоять могут быть заменены на другие накладки весом не более чем на 2 унции (57 гр.) превышающим вес оригинальных накладок.

На рукояти можно использовать резиновый «чулок», контактную ленту и другие аналогичные вещи.

Допустимы уменьшенные рукояти в стиле «робар».

Доработки механизма допустимы в плане улучшения спуска, если это не мешает безопасности оружия.

Допустимы доработки с целью повышения надежности.

Сторонние экстракторы и пины.

Внутренние доработки для повышения точности.

Замена ствола на другой фабричный ствол, использующий оригинальные или неоригинальные патроны.

Пластиковые вставки для заполнения просветов позади шахты магазина.

Спусковые крючки сторонних производителей и доработки спусковых крючков, в результате которого крючок сдвигается вперед или назад относительно заводской позиции.

Внешне видимые ограничители хода спускового крючка.

Модификация курка и других частей УСМ для улучшения спуска.

Насечка, стипплинг и надрезы.

Изменение формы рамки спускового крючка

Увеличенный или двухсторонний предохранитель под большой палец.

Увеличенная накладка рукояти типа «бобровый хвост».

Двухсторонняя или правая кнопка сброса магазина.

Увеличенный, уменьшенный и/или двусторонний рычаг затворной задержки.

Тяжелый или конический ствол с длиной не более 4.25 дюйма (10,79 см)

Направляющие возвратных пружин или пружинных сборок из материала не тяжелее нержавеющей стали

Вставки в затвор для изменения характера отдачи.

Модификации шахты магазина или накладные расширители шахты.

Не заводская гравировка и отделка.

Накладки на затвор сторонних производителей.

Затворы с передней насечки для взведения, скруглением углов, tri-top огранкой, глубокой насечкой.

Увеличители хвостовиков рукоятки или «бобровых хвостов». Предохранитель с защитой большого пальца типа «свенсон» Предохранители сторонних производителей.

Пятки магазинов сторонних производителей не должны превышать по весу оригинальные для магазинов того же объема более чем на 1.5 унции (42 грамма). Пятки магазинов могут модернизироваться изменением формы, текстурированием, добавлением защиты от удара, если они при этом не утяжеляют магазины более чем на 1.5 унции (42 грамма) относительно оригинальных магазинов того же объема.

Магазины, чей выпуск прекращен, могут использоваться при соблюдении всех требований класса.

8.2.2.3 Класс ESP – запрещенные модификации (незаконченный список):

Удаление материала внешней части затвора кроме как при добавлении передней насечки для взведения, скругления углов, tri-top огранки, глубокой насечки.

Накладки на спусковой крючок.

Отключение затворной задержки.

8.2.3 Крупнокалиберный спортивный Пистолет (CDP) Пистолеты в классе CDP должны отвечать следующим требованиям:

Быть полуавтоматическими.

Использовать патроны калибра .45 ACP.

Иметь вес не более 43 унций (1.22 кг) без патронов, с самым тяжелым вставленным магазином.

Влезать в ящик размерами 8 ¾" x 6" x 1 5/8" (22.23 см x 15.24 см x 4.13 см) с самым большим вставленным магазином.

Оружие, изначально продаваемое с компенсатором отдачи / портированным стволом может использоваться в классе ESP с установленным на него стволом без компенсатора или без портов.

8.2.3.1 Состояние оружия на начало упражнения

A. Оружие только одинарного действия должно быть со взведенным курком и включенным предохранителем.

В. Оружие с выбором двойного/одинарного действия должно быть со спущенным курком или со взведенным курком на предохранителе по усмотрению стрелка, включая случаи, когда в классе CDP используются пистолеты класса SSP.

С. В оружии, построенном по принципу двойного действия, только двойного действия или ударникового типа, имеющем рычаг / кнопку безопасного спуска для спуска курка необходимо использовать этот рычаг / кнопку.

Д. В оружии, построенном по принципу двойного действия, только двойного действия или ударникового типа, имеющем неавтоматический предохранитель, предохранитель может быть включен по усмотрению стрелка.

8.2.3.2 Класс CDP (Крупнокалиберный Спортивный Пистолет) - разрешенные модификации (полный список):

Прицельные приспособления могут быть заменены на мушку и целик другого типа. Допускается доработка затвора для их установки.

Накладки на рукоять могут быть заменены на другие накладки весом не более чем на 2 унции (57 гр.) превышающим вес оригинальных накладок.

На рукояти можно использовать резиновый «чулок», контактную ленту и другие аналогичные вещи.

Допустимы уменьшенные рукояти в стиле «робар».

Доработки механизма допустимы в плане улучшения спуска, если это не мешает безопасности оружия.

Допустимы доработки с целью повышения надежности.

Сторонние экстракторы и пины.

Внутренние доработки для повышения точности.

Замена стволов заводской конфигурации на стволы .45 ACP.

Пластиковые вставки для заполнения просветов позади шахты магазина.

Спусковые крючки сторонних производителей и доработки спусковых крючков, в результате которого крючок сдвигается вперед или назад относительно заводской позиции.

Внешне видимые ограничители хода спускового крючка.

Модификация курка и других частей УСМ для улучшения спуска.

Насечка, стипплинг и надрезы.

Изменение формы рамки спускового крючка

Увеличенный или двухсторонний предохранитель под большой палец.

Увеличенная накладка рукояти типа «бобровый хвост».

Двухсторонняя или правая кнопка сброса магазина.

Увеличенный, уменьшенный и/или двухсторонний рычаг затворной задержка.

Тяжелый или конический ствол с длиной не более 4.25 дюйма (10,79 см).

Направляющие возвратных пружин или пружинных сборок из материала не тяжелее нержавеющей стали.

Вставки в затвор для изменения характера отдачи.

Модификации шахты магазина или накладные расширители шахты.

Не заводская гравировка и отделка.

Накладки на затвор сторонних производителей.

Затворы с передней насечки для взведения, скруглениям углов, tri-top огранкой, глубокой насечкой.

Увеличители хвостовиков рукояти или «бобровых хвостов».

Предохранитель с защитой большого пальца типа «свенсон»

Предохранители сторонних производителей.

Пятки магазинов сторонних производителей не должны превышать по весу оригинальные для магазинов того же объема более чем на 1.5 унции (42 грамма). ЕЕ. Пятки магазинов могут модернизироваться изменением формы, текстурированием, добавлением защиты от удара, если они при этом не утяжеляют магазины более чем на 1.5 унции (42 грамма) относительно оригинальных магазинов того же объема.

Магазины, чей выпуск прекращен, могут использоваться при соблюдении всех требований класса.

8.2.3.3 Класс CDP– запрещенные модификации (незаконченный список):

Удаление материала внешней части затвора кроме как при добавлении передней насечки для взведения, скругления углов, tri-top огранки, глубокой насечки.

Накладки на спусковой крючок.

Отключение затворной задержки.

8.2.4 Компактный Спортивный Пистолет (ССР)

Пистолеты в классе ССР должны отвечать следующим требованиям:

Быть полуавтоматическими.

Использовать патрон калибра 9 mm (9x19) или больше.

С длиной ствола 4 3/8 дюйма (11.11 см) или меньше.

Иметь вес не более 38 унций (1.07 кг) без патронов, с самым тяжелым вставленным магазином

Влезать в ящик размерами 7 3/4" x 5 3/8" x 1 3/8" (17.78 см x 13.65 см x 3.49 см) с самым большим вставленным магазином.

8.2.4.1 Состояние оружия на начало упражнения

A. Оружие только одинарного действия должно быть со взведенным курком и включенным предохранителем.

B. Оружие с выбором двойного/одинарного действия должно быть со спущенным курком или со взведенным курком на предохранителе по усмотрению стрелка.

C. В оружии, построенном по принципу двойного действия, только двойного действия или ударникового типа, имеющем рычаг / кнопку безопасного спуска для спуска курка необходимо использовать этот рычаг / кнопку.

D. В оружии, построенном по принципу двойного действия, только двойного действия или ударникового типа, имеющем неавтоматический предохранитель, предохранитель может быть включен по усмотрению стрелка.

8.2.4.2 Класс ССР – разрешенные модификации (полный список):

Пистолеты класса ССР должны отвечать всем требованиям, предъявляемым к модификациям и улучшениям класса ESP.

8.2.5 Револьвер (REV)

Револьверы делятся на два подкласса – стандартный револьвер (Stock Revolver) и модифицированный револьвер (Enhanced Revolver).

8.2.5.1 Требования к оружию в классе Stock Revolver:

A. Любой револьвер под патрон .38 Special и больше с гильзой с закраиной, непerezаряжаемый с помощью мунклипов.

B. Вес не более 43 унций (1.22 кг) без патронов.

8.2.5.2 Требования к оружию в классе Модифицированный Револьвер (Enhanced Revolver):

A. Любой револьвер, использующий патроны .357 magnum или большего калибра, с гильзой с закраиной или без.

B. Вес не более 50 унций (1.42 кг) без патронов.

C. Заряжаемый спидлоадером или мунклипом.

8.2.6 Класс Стандартный/Модифицированный Револьвер (Stock / Enhanced Revolver) – общие требования:

8.2.6.1 Использование укороченных патронов недопустимо.

8.2.6.2 Используемые патроны должны отвечать предписанным для оружия за следующими исключениями:

Можно использовать патрон .38 special в револьверах .357 magnum.

Можно использовать патрон .44 special в револьверах .44 magnum.

Можно использовать патрон .45 Auto Rim или .45 GAP в револьверах .45 ACP.

Можно использовать патрон .45 ACP или .45 GAP в револьверах .45 Colt.

Можно использовать патрон .40 S&W в револьверах 10mm.

8.2.6.3 С длиной ствола 4.25 дюйма (10.8 см) или меньше.

8.2.6.4 Револьверы должны заряжаться 6 патронами. Револьверы большей емкости – 7 или 8 патронов - разрешены, но с условием заряжания не более 6 патронов

8.2.6.5 Класс Stock/Enhanced Revolver - список разрешенных модификаций (полный список):

- A.** Прицельные приспособления могут быть заменены на мушку и целик другого типа. Допускается доработка затвора для их установки.
- B.** Разрешены доработки механизма при условии сохранения безопасности (полировка спускового крючка, удаление шпоры ударника, использование накладок-ограничителей хода на спусковой крючок, переделка в револьвер только двойного действия и добавление шарикового фиксатора считаются доработками механизма и разрешены).
- C.** Накладки на рукоять могут быть заменены на другие накладки той же стандартной конфигурации, весом не более чем на 2 унции (57 гр.) превышающим вес оригинальных накладок.
- D.** На рукояти можно использовать резиновый «чулок», контактную ленту и другие аналогичные вещи.
- E.** Защелки барабана могут быть заменены на другие заводские от того же производителя.
- F.** Разрешены фаски на задних частях патронника.
- G.** Разрешено укорачивание заводского ствола.
- H.** Возможен перествол на другой заводской ствол, производимый для данной модели.
- I.** Доработанные для использования мунклипов револьверы можно использовать в классе Stock Revolver без перезарядки мунклипами.
- J.** Разрешена пользовательская отделка оружия.

8.2.6.6 Класс Модифицированный Револьвер (Enhanced Revolver) – дополнительный список разрешенных модификаций (полный список):

- A.** Защелки барабана могут быть модифицированы или заменены, но не могут выступать за рамку в любом направлении и не могут быть выше 3/8 дюйма (9,5 мм).
- B.** Допустима доработка для использования мунклипов.

8.2.6.7 Класс Стандартный/Модифицированный Револьвер (Stock/Enhanced Revolver) – запрещенные модификации (незаконченный список):

- A.** Увеличенные или тяжелые стволы.
- B.** Рукоятки «Хоуг» с большой задней частью и аналоги запрещены. Максимальные размеры рукояти: 5 дюймов в высоту (12.7 см), 2 3/8 дюйма в ширину (6.03 см), 1 5/8” дюйма (4.12 см) в толщину.

8.2.7 Запасное оружие (BUG)

Класс BUG обязателен для матчей первого уровня, и опционален для матчей 2-5 уровней. Результаты по этому классу объявляются в целом (без разделения на подклассы).

Класс может использоваться для проведения специальных BUG-матчей. Директор матча может предписывать условия для упражнений, такие как: состояние оружия на начало упражнения, использование кобур и обязательные перезарядки. Разрешенное для класса BUG оружие разделено на следующие подклассы:

- Полуавтоматическое
- Револьвер
- Другие специальные подклассы, определяемые директором матча.

8.2.8 Полуавтоматическое запасное оружие (BUG-S) Допущенные в этом классе пистолеты:

- A. Должны быть полуавтоматическими.
- B. Одинарного, двойного, только двойного действия или ударниковой схемы.
- C. Использовать патрон .380 ACP или большего калибра.
- D. Иметь длин ствола 3 ½ дюйма (8,89 см) или меньше.
- E. Незаряженное оружие с самым тяжелым магазином должно весить 26 унций (737 г) или меньше.
- F. Оружие с самым большим магазином должно влезать в ящик 6 ½ дюйма x 4 5/8 дюйма x 1 3/8 дюйма (16.51 см X 11.75 см X 3.49 см).

8.2.8.1 Состояние оружия на начало упражнения:

- A. Оружие только одинарного действия должно быть со взведенным курком и включенным предохранителем.
- B. Оружие с выбором двойного/одинарного действия должно быть со спущенным курком или со взведенным курком на предохранителе по усмотрению стрелка.
- C. При желании спустить курок в оружии с рычагом / кнопкой безопасного спуска для спуска курка необходимо использовать этот рычаг / кнопку.
- D. Если безопасный спуск курка выполняется вручную, курок должен спускаться на максимально низкую позицию из возможных.
- E. Стрелки стартуют с одним патроном в патроннике и 5 в магазине.

8.2.8.2 Класс Полуавтоматическое запасное оружие (BUG-S) – разрешенные модификации.

Полуавтоматическое запасное оружие должно отвечать всем требованиям по модификациям (разрешенным и запрещенным), предъявляемым к классу ESP.

8.2.9 Запасной револьвер (BUG-R)

Оружие в классе BUG-R должно отвечать следующим требованиям:

- A. Любой револьвер калибра .38 или больше с гильзами с закраиной и не заряжаемый с помощью мунклипов.
- B. Запрещено использование укороченных патронов
- C. Длина ствола 2 ½ дюйма (6,35 см) или меньше.
- D. Вес – 26 унций (737 грамм) или меньше.
- E. Заряжается до предела подкласса – не более 5 патронов в барабане.
- F. Оружие должно влезать в ящик 6 ½ дюйма x 4 5/8 дюйма x 1 3/8 дюйма (16.51 см X 11.75 см X 3.49 см).
- G. Модификации оружия в классе BUG-R: идентичны разрешенным и запрещенным модификациям подклассе стандартный револьвер (Stock Revolver).

8.2.10 Специальные классы оружия (SPD)

- A.** IDPA побуждает стрелков практиковаться в стрелковых навыках с тем оружием, которое они обычно носят. Многие образцы повседневно носимого оружия не соответствуют ни одному из 6 оружейных классов.
- B.** IDPA позволяет клубам вводить в протокол матча «специальные классы оружия». В этих классах можно использовать патроны калибра менее 9 мм, оптику, лазерные прицелы, подствольные фонари и все остальное, что не может быть включено в официальные классы для участия в матчах.
- C.** Однако остальные правила IDPA, касающиеся кобур и подсумков для зарядных устройств, а также их положения на теле стрелка, продолжают действовать. Директор матча также может позволять юниорам с оружием под патрон .22 калибра с боковым воспламенением начинать упражнения из положения low ready вместо положения оружия в кобуре.
- D.** Также применяются все правила касательно членства в IDPA
- E.** Классификация стрелков при этом основывается на классификации с минимальным временем из набора стандартных категорий IDPA.
- F.** Клубы не обязаны предоставлять стрелкам специальные классы оружия, а директора матчей могут выбирать, какой именно специальный класс организовывать, так что это не должно влиять на качество матчей.

8.3 Патроны

К патронам на матчах IDPA предъявляются следующие требования.

- A.** Запрещены бронебойные, зажигательные и трассирующие патроны.
- B.** Клубы могут запрещать патроны, способные повреждать металлические мишени.
- C.** Все патроны должны содержать одну пулю.

8.3.1 Мощность патронов

Цель – соревноваться с обычными доступными патронам. Минимальный фактор мощности составляет для:

SSP, ESP, CCP	125
CDP	165
Stock REV	105
Enhanced REV ..	155
BUG	95

Фактор мощности рассчитывается умножением веса пули в гранах (1 гран = 0,065 грамма) на скорость в футах в секунду (1 фут/сек = 0,3 м/сек), произведение делится на тысячу, и дробная часть отбрасывается. К примеру, пуля весом 230.1 гран на скорости 794.7 фут/с даст нам: $230.1 \times 794.7 / 1000 = 182.86047$, или фактор мощности 182.

8.3.2 Процедура официального хронографа

Хронографирование проводится в присутствии стрелка. Патроны отбираются и/или упаковываются перед приходом на хронограф. Официальные лица процедуры используют оружие стрелка по следующим правилам:

А. Если два из трех патронов стрелка соответствуют или превосходят требуемый фактор мощности, патроны в порядке. Перед каждым выстрелом ствол оружия направляется вертикально (если это разрешают правила стрельбища), чтобы пороховой заряд сместился к капсюлю, что дает стрелку дополнительный шанс достичь максимального фактора мощности.

В. Пуля вытаскивается и взвешивается на весах для пороховой навески. Если два патрона на отстреле превысили большую скорость и фактор мощности, чем нужно для данного калибра и фактора мощности, взвешивание пули может быть признано необязательным.

С. Стрелок, чьи патроны провалили процедуру хронографа по рамкам фактора мощности, может участвовать в матче. Но его результат демонстрируется как DQ.

8.4 Ремни

Ремни должны быть не шире 1 ¾ дюйма (44 мм), не толще 5/16 дюйма (1 см). Они должны быть продеты через все шлевки, при этом на брюках должно быть не менее двух таких шлевок.

8.5 Кобуры

Разрешенные в IDPA кобуры должны отвечать следующим критериям.

А. Должны подходить для повседневного ношения и носиться на каждом упражнении, невзирая на стартовую позицию.

В. Должны носиться на стороне сильной руки над бедром внутри или снаружи пояса.

С. Должны исключать нажатие на спусковой крючок, пока пистолет в кобуре.

Д. Должны удерживать пистолет вертикально или со сдвигом направления ствола назад.

Е. Можно использовать настраиваемые кобуры, если наклон кобуры может быть настроен только путем снятия кобуры с ремня и изменения положения болтов. Это правило не действует для внутрибрючных кобур.

Ф. Должны удерживать оружие с достаточным усилием, чтобы позволять носителю выполнять ежедневные дела без риска выронить оружие.

Г. Должны быть изготовлены из традиционных для кобур материалов нормальной толщины (кожи, кайдекса, пластика, нейлона).

Н. Для стрелков-мужчин кобура должна удерживать оружие так, что верхняя часть оружия от казенника до уровня рамки спускового крючка была на уровне верхней части ремня, или выше. правило не действует для внутрибрючных кобур.

И. Кобура стрелка должна оставаться на одной и той же стороне его тела на протяжении всего матча.

Ж. Кобура должна располагаться на поясе так, чтобы центр спускового крючка располагался за центральной линией тела. Центральная линия тела в IDPA проводится от середины подмышечной впадины вниз.

К. Все страховочные устройства на кобуре должны использоваться. Их можно убрать совсем, но нельзя временно отключить на период матча.

Л. . Передняя часть кобуры не должна быть ниже казенника пистолета или задней части барабана револьвера более чем на 1 ¾ дюйма (4,5 см).

М. Кобуры можно модифицировать для соответствия требованиям IDPA.

N. Кобуры с винтами или ручками, выходящими за внешний край кобуры разрешены, если для регулировки трения кобуры нужно использовать специальный ключ, винты выступают не более чем на 0.125 дюйма (3.2 мм) над кобурой, и кобуры соответствуют всем требованиям IDPA. Кроме этого, любые винты регулировки трения в любом месте кобуры должны требовать специального ключа для регулировки.

O. Только для стрелков мужчин – кобуры должны быть подогнаны так, чтобы пробник толщиной $\frac{3}{4}$ дюйма (2 см) помещенный в любом месте над ремнем касался одновременно и стрелка, и оружия.

P. Кобуры, допустимые для одних стрелков, могут быть недопустимы для других из-за разной формы тела.

Q. Кобура может быть допустимой, если носится вплотную к телу, и недопустимой, если между ней и телом наблюдается зазор.

R. Только для стрелков-женщин - могут быть использованы сниженные и сдвинутые (dropped and offset (DOH)) кобуры. Правила IDPA о скрытности и наклоне кобуры в этом случае также работают.

S. Только для стрелков-женщин: при взгляде спереди кобура у них не должна отклоняться от вертикали так, чтобы верхняя ее часть находилась дальше от тела (исключая случаи, когда тело спортсмена касается рукояти оружия)

8.5.1 Запрещенные типы кобур (незаконченный список):

A. Кобуры для выхватывания в перекрест.

B. Наплечные кобуры.

C. Кобуры на поясище.

D. Кобуры на животе.

E. Карманные кобуры.

8.6 Подсумки для патронов

8.6.1 Общие правила для подсумков

A. Вместо подсумков стрелок может использовать для переноски зарядных устройств свои карманы. Стрелок вправе использовать и карманы, и подсумки одновременно.

B. На поясе можно носить по одному подсумку на каждое разрешенное зарядное устройство. Каждый отдельный подсумок в подсумке на несколько устройств считается за один. Один дополнительный подсумок может носиться за центральной линией тела стрелка специально для зарядки оружия перед стартом упражнения.

Этот подсумок должен быть пуст перед командой Stand by («Внимание!»).

C. Подсумки можно дорабатывать для соответствия их правилам IDPA.

D. Только для стрелков-мужчин – подсумки должны держать зарядные устройства так, чтобы пробник толщиной $\frac{3}{4}$ дюйма (19 мм) помещенный в любом месте над ремнем касался одновременно и стрелка, и оружия.

8.6.2 Подсумки для магазинов

- A. Должны подходить для скрытого ношения в течение дня.
- B. Должны носиться на ремне, разрешенном правилами IDPA.
- C. Должны закрывать 2 дюйма (5.08 см) магазина от верха задней части гильзы первого патрона и далее по задней плоскости магазина.
- D. Должны полностью скрывать ту часть магазина, что находится в подсумке, и развернута от тела стрелка наружу.
- E. Должны удерживать магазин в пределах угла ± 10 градусов от вертикали ремня (80 – 100 градусов относительно ремня).
- F. Подсумки с винтами или ручками, выступающими за внешний край, разрешены, если для регулировки трения подсумка нужно использовать специальный ключ, винты выступают не более чем на 0.125 дюйма (3.2 мм) над подсумком, и тот соответствует всем требованиям IDPA. Кроме этого, любые винты регулировки трения в любом месте подсумка должны требовать специального ключа для регулировки.
- G. Подсумки, в которых магазины развернуты пулей наружу от тела стрелка, запрещены.
- H. Подсумки должны носиться на поясе так, чтобы их передний край находился за тазовой костью стрелка.
- I. Положение подсумков и магазинов в них и в карманах должно сохраняться одинаковым на всех упражнениях матча, за исключением случаев, когда в брифинге прописано другое положение зарядных устройств на упражнении.

8.6.3 Спидлоадеры и мунклипы

- A. Должны подходить для скрытого ношения в течение дня.
- B. Подсумки для спидлоадеров должны быть открытой сверху конфигурации, закрывающие не менее 45% диаметра и 100% высоты патрона при взгляде спереди, и удерживать спидлоадер либо за счет силы трения, либо за счет липучки. Боковые вырезы разрешены, но только для доступа большого и указательного пальцев.
- C. Подсумки для мунклипов должны быть открытой сверху конфигурации, закрывающие не менее 45% диаметра и 100% высоты патрона при взгляде спереди, и удерживать спидлоадер либо за счет силы трения и штифта, расположенного по центру, либо за счет липучки.
- D. Мунклипы в подсумке не могут удерживаться держателем за 3 или меньше патронов. Боковые вырезы разрешены, но только для доступа большого и указательного пальцев.
- E. Два спидлоадера/мунклипа могут носиться на ремне впереди кобуры. Они должны быть в пределах 1 дюйма (2,54 см) друг от друга. Ближайшие к кобуре спидлоадеры/мунклипы должны быть также в пределах 1 дюйма (2,54 см) от самой кобуры.
- F. Стрелок может носить дополнительные спидлоадеры/мунклипы позади тазовой кости на «слабой» стороне туловища или сзади кобуры.
- G. Спидлоадеры и подсумки для них, мунклипы и их подсумки, зарядные устройства в карманах должны располагаться одинаково на всех упражнениях матча, если другое не оговорено в описании упражнения.

8.7 Исключения для служебного снаряжения

Это исключение действует для снаряжения патрульного типа, используемого вместе с формой, а не для скрытого ношения, ношения вместе с гражданской одеждой и пр. Полиция и военнослужащие могут использовать свое служебное снаряжение следующим образом:

А. Служебная кобура должна быть на «сильной» стороне ремня/бедра как минимум с одним удерживающим пистолет в ней элементом.

В. Все устройства, удерживающие пистолет в кобуре, должны быть использованы.

С. Все обязательные подсумки для служебного снаряжения должны присутствовать на ремне, но стрелок может решать, какое снаряжение брать с собой.

Полиция и военнослужащие, использующие служебное снаряжение, освобождаются от:

- a. Ношения маскирующей оружие одежды.
- b. Выполнения требований к дизайну и расположению кобур (кроме описанных в данном пункте)
- c. Выполнения требований к дизайну и расположению подсумков.
- d. Выполнения требований к дизайну и расположению ремня.

Все эти исключения для служебного снаряжения действуют лишь на матчах первого уровня.

8.8 Прочее снаряжение

8.8.1 Защита локтей и коленей.

Жесткие наколенники и налокотники запрещены.

Мягкие наколенники и налокотники, скобки, эластичная лента могут надеваться на матч без необходимости их скрывать, с условием, что они используются на всех упражнениях матча.

Защита, надеваемая под маскирующую одежду, может одеваться и сниматься на усмотрение участника.

8.8.2 Бутсы

Бутсы могут использоваться в том случае, если их шипы сделаны целиком из мягкого материала и проминаются ногтем. Жесткие пластиковые или металлические шипы запрещены.

8.8.3 Перчатки

Перчатки можно использовать.

8.8.4 Фонари

Только фонари, удерживаемые в руках, можно использовать на матчах IDPA.

Для стрелков-с ограниченными возможностями см. соответствующий раздел правил.

Фонари нельзя крепить к руке, ладони, плечу. Кольца и ремешки вокруг любой части тела стрелка (пальца, ладони и т.д.) запрещены. Шнуры на фонарях могут быть, но использовать их нельзя.

Полиция и военнослужащие, использующие в порядке исключения служебное снаряжение, с фонарем, установленным на оружие, не могут его включать и должны использовать фонарь в руке на общих условиях. См. правило 3.17.

8.9 Маскирующая одежда

8.9.1 Маскирующая одежда скрывает кобуру, оружие, подсумки и зарядные устройства от обнаружения.

8.9.2 Для проверки, является ли одежда допустимой, стрелок встает, разводя прямые руки в стороны параллельно земле. Если судья не может увидеть описанные выше предметы спереди, с боков или сзади, маскирующая одежда считается допустимой.

8.9.3 Маскирующая одежда не может дорабатываться пластиковыми стяжками, проводами, металлическими вставками, пенополистиролом, картоном или другими подобными материалами, которые могут сделать одежду или карманы жестче. На карманах маскирующей одежды нельзя носить патчи. Допустимо использовать обычный крахмал.

8.9.4 К маскирующей одежде нельзя пришивать грузы, но можно класть в карманы различные предметы.

8.9.5 Клапаны карманов могут быть вставлены в карманы.

8.9.6 Специально нашитые карманы для сохранения магазинов после перезарядки недопустимы.

9 ПРАВИЛА КЛАССИФИКАЦИИ

9 ПРАВИЛА КЛАССИФИКАЦИИ

Стрелки IDPA подразделяются на семь отдельных стрелковых категорий, чтобы обеспечить возможность соревноваться с противником сравнимого уровня, с использованием схожего снаряжения. Этими категориями являются – «неклассифицированный» (Unclassified), «новичок» (Novice), «меткий стрелок» (Marksman), «снайпер» (Sharpshooter), «эксперт» (Expert), «мастер» (Master) и «выдающийся мастер» (Distinguished Master).

Новые члены IDPA являются неклассифицированными стрелками до тех пор, пока не пройдут свой первый классификационный матч, или пока не будут переведены в другую категорию Справедливым Продвижением (Equity Promotion).

Есть три пути изменения категории стрелка: классификационный матч, продвижение по результатам санкционированного матча и Справедливое Продвижение.

Классификационный матч IDPA это матч, который расставляет стрелков по категориям. Выдающийся мастер, однако, присваивается лишь чемпиону одного из шести классов оружия, или уступившему ему менее 3 процентов на IDPA-чемпионате США, IDPA-чемпионате США в помещении или на чемпионате мира IDPA.

9.1 База данных классификации

Единственным официальным хранилищем данных классификаций является база данных классификаций IDPA. Обязанность поддерживать ее в актуальном состоянии лежит на директорах матчей IDPA-клубов, контактных лицах клубов и уполномоченных лицах.

По результатам прошедшего классификационного матча или продвижения в классификации обозначенные выше персоны должны загрузить соответствующие данные в базу данных классификаций IDPA в течение 7 календарных дней.

9.2 Частота прохождения классификации

- 9.2.1 Каждый член IDPA обязан проходить классификацию не реже чем раз в год, за исключением стрелков категории «мастер» и «выдающийся мастер».
- 9.2.2 Продвижение по результатам матча в течение года считается за прохождение классификационного матча с аналогичным результатом.
- 9.2.3 Прохождение санкционированного IDPA-матча в течение года без DQ и DNF также считается за прохождение классификационного матча с результатом, равным текущей категории стрелка.
- 9.2.4 Если директор матча полагает, что стрелок должен стрелять в более высокой категории, директор может потребовать, чтобы стрелок перестрелял классификацию.
- 9.2.5 Каждый стрелок на санкционированном матче должен иметь результаты классификации не старше одного года и соревноваться в той категории, которую он получил на классификации. Обязанностью директора матча или уполномоченного на санкционированных матчах является проверка членства стрелков в IDPA и соответствия их категории, в которой они соревнуются, на момент матча.
- 9.2.6 Для локальных матчей достаточно иметь категорию, пусть даже она не была подтверждена в течение последнего года. Также можно не иметь категории, если было использовано Справедливое Продвижение.
- 9.2.7 Стрелки не могут спускаться в таблице категорий вниз, исключая инвалидность или другие необратимые причины. Штаб-квартира IDPA определяет приемлемые меры в этом случае и вносит поправки в базу классификаций.

9.3 Универсальная классификация для полуавтоматического оружия

Категория, полученная при прохождении классификации в любом классе полуавтоматических пистолетов, считается и для всех остальных классов подобного оружия. К примеру, стрелок в классе оружия SSP получает категорию «эксперт», в таком случае он автоматически считается «экспертом» в классах SSP, ESP, и CDP.

9.4 Продвижение по результатам матча

- 9.4.1 На категорию стрелка также может влиять его успех на санкционированных матчах. Это зависит от количества участников в той категории матча и классе оружия, в котором выступает стрелок, и стрелков категориями выше в этом же классе оружия. В продвижении не учитываются стрелки, получившие DQ, DNF и прочие, чьи результаты не отображаются в итоговых таблицах.
- 9.4.2 Победитель в своей категории на санкционированном матче переводится в следующую категорию, если он победил не менее 9-ти стрелков одинаковой с ним категории или выше в своем классе оружия.
- 9.4.3 Занявший второе место в своей категории на санкционированном матче переводится в следующую, если он победил не менее 19-ти стрелков одинаковой с ним категории или выше в своем классе оружия. Эта прогрессия продолжается для 3,4,5 и далее мест (например, 4-й стрелок в итоговой таблице должен опередить 39 стрелков, и т.д.).
- 9.4.4 Если два или более стрелков одинаковой категории и в одном классе оружия набрали на матче одинаковое количество очков, и их счет является основанием для продвижения по результатам матча, все эти стрелки получают продвижение.

9.5 Справедливое продвижение

9.5.1 Высшие и низшие категории стрелка в классах полуавтоматического оружия могут различаться максимум на один уровень классификации. Если стрелок из полуавтоматического оружия получает продвижение по итогам матча, правило справедливого продвижения прилагается ко всем «полуавтоматическим» классам. Классы оружия, в которых стрелок не классифицирован, также получают

«продвижение» благодаря этому правилу, если категория, получаемая стрелком – «меткий стрелок» (Marksman) или выше. К примеру, если стрелок получает «снайпера» по итогам матча, его классификация в других «полуавтоматических» классах повышается до «меткого стрелка».

9.5.2 Справедливое продвижение не засчитывается за классификационный матч. Для классов оружия, к которым это правило применяется, оно определяет минимальный уровень категории, в которой может выступать стрелок. Для санкционированных матчей стрелок должен соответствовать всем требованиям о классификации, описанным выше.

9.5.3 Это правило не применяется к тем шести оружейным наградам, которые можно заработать, лишь отстрелив классификацию на соответствующем уровне.

9.6 Классификационный матч (Пистолет)

Описание упражнений для классификационного матча, схемы огневых рубежей и листы подсчета очков можно найти на www.idpa.com.

10 ПРОЦЕСС АППЕЛЯЦИИ

Цель этого процесса – обеспечить инструкции, способствующие конструктивному диалогу и решению проблем стрелка на санкционированных матчах. Обращение выражает недовольство решением или толкованием действующих правил IDPA директором матча, судьями или дизайнерами упражнений.

Указанный процесс действует только для санкционированных IDPA матчей. При решении споров должны быть использованы правила IDPA в самой свежей редакции.

10.1 Общие принципы

Апелляции касательно дизайна упражнений могут быть поданы до или после прохождения им упражнения, но до объявления финальных результатов.

10.2 Требования к апелляциям

10.2.1 Стрелок может устно обратиться по поводу вопроса/решения к старшей судье (CSO) на упражнении, где возник спор, соблюдая все требования Кодекса поведения стрелка IDPA, сразу после прохождения упражнения.

10.2.2 Если стрелок и старший судья не пришли к согласию, стрелок может устно обратиться по поводу вопроса/решения к Главной судье/директору матча, придерживаясь Кодекса поведения стрелка IDPA, не позднее чем через 15 минут после получения решения старшего судьи.

10.2.3 Если стрелок и Главный судья/директор матча не пришли к согласию, стрелок сразу должен известить последнего о намерении подать письменную апелляцию.

10.2.4 Стрелок должен подготовить эту апелляцию в течение 30 минут после уведомления Главного судьи/директора матча. Подготовка документа целиком и полностью лежит на самом стрелке. Апелляции, поданные позднее указанного лимита времени, не рассматриваются.

Апелляция должна включать следующую информацию:

A. Имя стрелка и его контакты (включая сотовый телефон, если применимо).

B. Краткое изложение проблемы (100 слов или меньше)

C. Имена свидетелей и запись свидетельств, если применимо.

- D. Подтверждение, что апелляция обсуждалась со старшим судьей и Главным судьей/директором матча
- E. Описание правил из текущей редакции правил, с указанием номера пункта и страницы, которые были нарушены, или на которые апелляция ссылается.
- F. Пожелания стрелка касательно результата рассмотрения апелляции.
- G. Письменную апелляцию должен сопровождать взнос в 100\$ наличными.

10.3 Порядок рассмотрения апелляции

10.3.1 После получения письменной апелляции Главный судья/директор матча передает документ региональному координатору или его представителю, который должен выступать главой апелляционной комиссии.

10.3.2 Региональный координатор выбирает дополнительно двух стрелков, являющихся сертифицированными судьями (Safety Officers), для формирования апелляционной комиссии с собой во главе. Члены комиссии не должны быть заинтересованы в исходе апелляционного процесса.

10.3.3 Апелляционная комиссия рассматривает документы, полученные от стрелка, и получает на хранение его взнос.

10.3.4 Комиссия может запрашивать дальнейшую информацию от стрелка, судей и старшего судьи, директора матча и свидетелей, а также инспектировать упражнения или места, имеющие отношения к апелляции.

10.3.5 Стрелок, подавший апелляцию, не должен пробовать общаться с любой стороной, вовлеченной в его проблему, или с апелляционной комиссией.

10.3.6 Комиссия выносит решение в течение часа после получения апелляции. Оно доводится до стрелка, подавшего апелляцию, и Главного судьи/директора матча.

10.3.7 Обязанность директора матча – выполнить решение апелляционной комиссии.

10.3.8 Если комиссия приняла сторону стрелка, это может включать в себя восстановление стрелка на матче, назначение перестрела, снятие штрафов или удаление упражнения с матча. В этом случае взнос стрелка возвращается обратно.

10.3.9 Если комиссия не удовлетворила апелляцию, решение директора матча остается в силе, а региональный представитель отправляет взнос стрелка в штаб-квартиру IDPA.

10.3.10 Решения апелляционной комиссии окончательны и не подлежат обжалованию.

10.3.11 Не принимаются апелляции от стрелка, сделанные по поручению третьих лиц.

10.3.12 Региональный координатор отправляет отчет об апелляции в штаб-квартиру IDPA в течение недели с даты окончания матча.